

MINAMOTO

源立水泵



大师之作 原相承

MINAMOTO

源立水泵

www.minapump.com

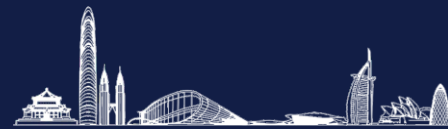

源立手机官网



管道泵



消防泵



空调泵



热水泵



化工泵



真空泵



高温泵

MINAMOTO
源立实业有限公司

地址：中国·惠州·陈江潼桥工业区联发大道南面13号

尊贵
热线



CDL / CDLF 轻型 | 供水 工业增压 立式多级离心泵 | 灌溉 液体输送

PERFORMANCE QUALITY 性能 品质 卓而不凡

SEIKO QUALITY GUARANTEE RELEASE
PERFORMANCE OF SCIENCE AND TECHNOLOGY

精工品质保障 劲释科技性能



管道泵



消防泵



空调泵



热水泵



化工泵



真空泵



高温泵

公司简介:

源立实业有限公司(源立泵业MINAMOTO)座落于广东省中南部东江之滨,珠江三角洲东北端,南临南海大亚湾,毗邻深圳、香港,北连河源市,东接汕尾市,西邻东莞市和广州市-----位置得天独厚、交通便捷、历史文化底蕴悠久、景色秀丽的惠州市。

公司始创于1990年,从一个名不见经传的外商水泵加工企业,发展成为拥有占地面积达25000m²的现代化厂房和办公楼,优秀的管理团队、一流的生产线和技术领先的大型水泵集团。岁月如梭,源立人凭着领先的科技技术设计、完善的销售网络及一站式贴心售后服务,在日益激烈的市场竞争中凭借多年的经验积累、良好的口碑及自身勤勉持续的努力拼搏精神,脱颖而出,发展成为规模和实力领跑的龙头企业。

今天源立公司生产的各种工业用泵、农业用泵、供水设备及各种电机被广泛应用在空调制冷,热水暖通,涂装设备,冷水机,模温机,挤出设备,洗碗机,木工机械,游乐设备等众多应用设备上。

特别是源立空调泵更是以它独特的静音,稳定,节能成为格力,美的等世界500强品牌空调安装公司的首选指定用泵。全国分布12个大中华区域销售中心,超过1000多家特约授权经销商、战略合作伙伴及用户,销售至今已经成功突破600万多台源立牌水泵,(MINAMOTO)源立品牌的足迹遍布全球世界各地。

经过艰苦创业,锐意创新,今天的源立拥有先进的数控加工设备和各种专业的精密检测调试仪器,并制定有科学完善的管理制度及严密的生产规范程序。确保我们每一台源立产品在生产过程的每一道工序环节都在严格操作流程下,标准化品质控制,力求为广大客户提供放心、满意的、高品质的产品!

源立秉承“以质量为生命,以客户为中心,实施科学管理、多元化产品结构、技术不断创新、竭诚服务用户”的企业发展宗旨。随时谨记“真诚服务、诚信经营、以人为本”的企业服务理念。以质量取胜,树品牌形象为企业形象,致力为广大海内外客户、朋友提供不同需求的优质的产品和完善快捷的服务。

在全体员工的精诚合作、齐心协力下,通过国际体系ISO 9001-2008管理体系的认证及3C国家强制性产品认证。为广大客户、朋友的配套设备,添砖加瓦、锦上添花。





总体数据

性能范围 ----- 01

产品范围 ----- 01

应用 ----- 02

运行条件 ----- 02

泵 ----- 02

电机 ----- 02

性能曲线 ----- 02

型号含义 ----- 02

材料 CDL,CDLF 1,2,3,4,5 ----- 03

材料 CDL,CDLF8,12,16,20 ----- 04

材料 CDL,CDLF32,45,64,90 ----- 05

材料 CDL,CDLF120,150,200 ----- 06

最大工作压力 ----- 07

最大环境温度 ----- 07

最小进口压力 ----- 08

性能曲线说明 ----- 08

技术数据

CDL,CDLF1 ----- 09/10

CDL,CDLF2 ----- 11/12

CDL,CDLF3 ----- 13/14

CDL,CDLF4 ----- 15/16

CDL,CDLF5 ----- 17/18

CDL,CDLF8 ----- 19/20

CDL,CDLF12 ----- 21/22

CDL,CDLF16 ----- 23/24

CDL,CDLF20 ----- 25/26

CDL,CDLF32 ----- 27/28

CDL,CDLF45 ----- 29/30

CDL,CDLF64 ----- 31/32

CDL,CDLF90 ----- 33/34

CDL,CDLF120 ----- 35/36

CDL,CDLF150 ----- 37/38

CDL,CDLF200 ----- 39/40

CDL,CDLF轻型立式多级离心泵

性能范围

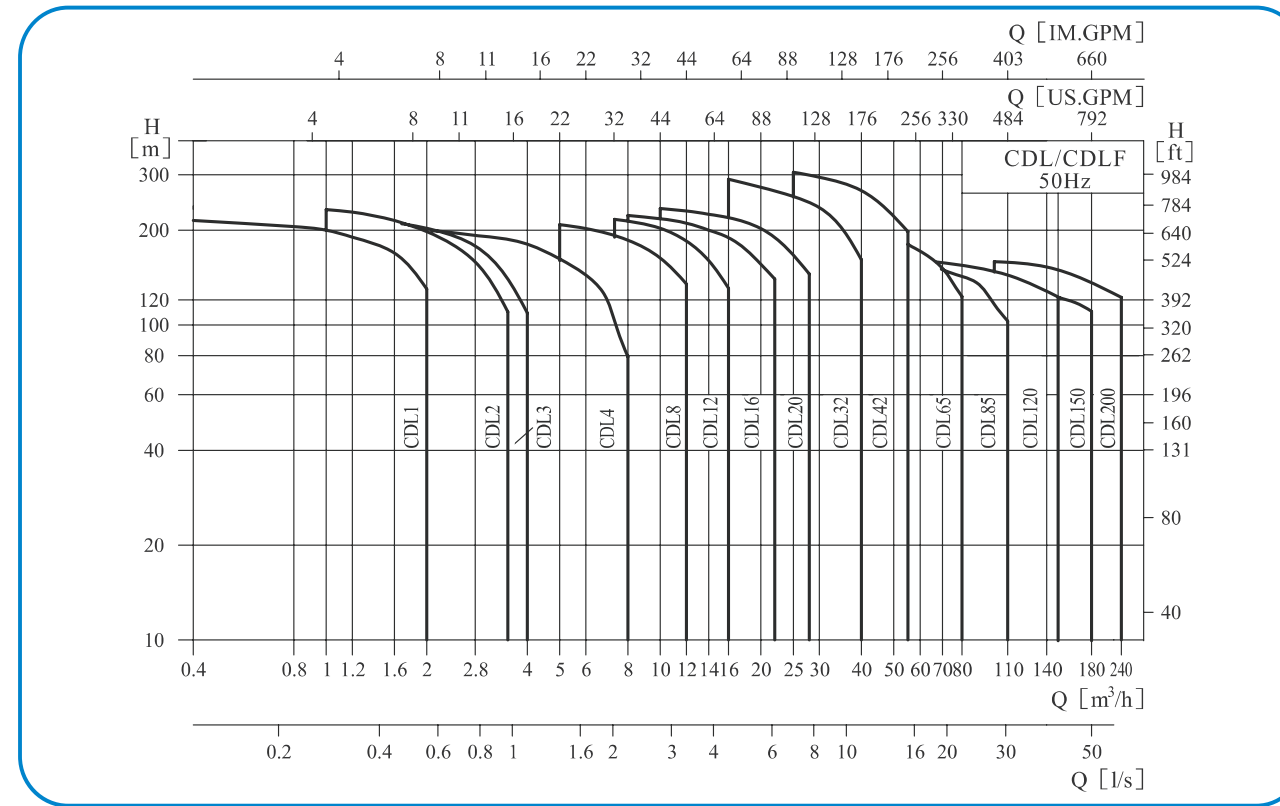

产品范围

说明	CDL1	CDL2	CDL3	CDL4	CDL8	CDL12	CDL16	CDL20	CDL32	CDL42	CDL65	CDL85	CDL120	CDL150	CDL200
额定流量 [m³/h]	1	2	3	4	8	12	16	20	32	42	65	85	120	150	200
额定流量 [l/s]	0.28	0.56	0.83	1.1	2.2	3.3	4.4	5.6	8.9	11.7	18	24	33	41.6	55.6
流量范围 [m³/h]	0.4-2	1-3.5	1.2-4	1.5-7	5-12	7-16	8-22	10-28	16-40	25-55	30-80	50-110	60-150	80-180	100-240
流量范围 [l/s]	0.11-0.56	0.28-0.97	0.33-1.1	0.42-1.9	1.4-3.3	1.9-4.4	2.2-6.1	2.8-7.8	4.4-11.1	6.9-15.3	8.3-22.2	13.8-30.5	16.7-41.7	22-50	27.8-66.7
最大压力 [bar]	21	23	22	21	21	22	22	23	29	30	22	17	16	16	16
电机功率 [kW]	0.37-2.2	0.37-3	0.37-3	0.37-4	0.75-7.5	1.5-11	2.2-15	1.1-18.5	1.5-30	3.0-45	4.0-45	5.5-45	11-75	11-75	18.5-110
温度范围 [°C]	-15~+120														
最高效率 [%]	44	46	54	57	62	63	66	69	73	75	76	77	74	73	79
类型															
CDL	●	●	●	●	●	●	●	●	●	●	●	●	●	●	●
CDLF	●	●	●	●	●	●	●	●	●	●	●	●	●	●	●
CDL管路联接															
DIN法兰	DN25	DN25	DN25	DN32	DN40	DN50	DN50	DN50	DN65	DN80	DN100	DN100	DN125	DN125	DN150
CDLF管路连接															
DIN法兰	DN25	DN25	DN25	DN32	DN40	DN50	DN50	DN50	DN65	DN80	DN100	DN100	DN125	DN125	DN150
卡套接头	DN32	DN32	DN32	DN32	DN50	DN50	DN50	DN50							
管螺纹	ZG1 ¹ / ₄	ZG1 ¹ / ₄	ZG1 ¹ / ₄	ZG1 ¹ / ₄	ZG2	ZG2	ZG2	ZG2							

CDL,CDLF轻型立式多级离心泵

应用

CDL/CDLF是一种多功能产品，可以输送从自来水到工业液体的各种不同介质，适应于不同温度、流量和压力范围，CDL适用于无腐蚀性液体，CDLF适用于轻度腐蚀性液体。

- 供水：水厂过滤与输送、水厂分区送水、主管增压、高层建筑增压。
- 工业增压：流程水系统、清洗系统、高压冲洗系统、消防系统。
- 工业液体输送：冷却和空调系统、锅炉给水和冷凝系统、机床配套、酸和碱。
- 水处理：超滤系统、反渗透系统、蒸馏系统、分离器、游泳池。
- 灌溉：农田灌溉、喷灌、滴灌。

运行条件

- 稀薄、干净、非易燃易爆并不含固体颗粒或纤维的液体。
- 液体温度：常温型-15℃至+70℃
热水型+70℃至+120℃
- 环境温度：最高+40℃
- 海拔：最高1000m

泵

CDL/CDLF为安装标准电机的非自吸立式多级离心泵，电机轴通过泵头用联轴器直接与泵轴联接，拉杆螺栓将耐压筒、过流部件固定在泵头和进出水段之间，泵进出水口在泵底同一直线上；本泵可根据需要配置智能保护器，对泵干转、缺相、过载等进行有效保护。

电机

- 电机为全封闭，风冷式二极标准电机。
- 防护等级：IP55
- 绝缘等级：F
- 标准电压：50Hz：1 × 220-230/240V
3 × 200-220/346-380V
3 × 220-240/380-415V
3 × 380-415V

性能曲线

下列说明适用于后面所示的曲线：

- 1、所有曲线都基于电机在恒速2900rpm或2950rpm的测量值。
- 2、曲线容差符合ISO9906，附录A。
- 3、测试采用20℃不含空气的水，运动粘度为1mm²/s。
- 4、泵的使用参照加粗曲线的性能范围，以防流量过小产生过热和流量过大使电机过载等。

型号含义

CDL,CDLF1,2,3,4,8,12,16和20

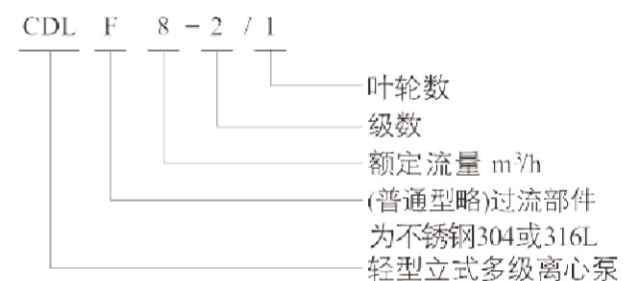

CDL,CDLF32,42,65,85,120和150

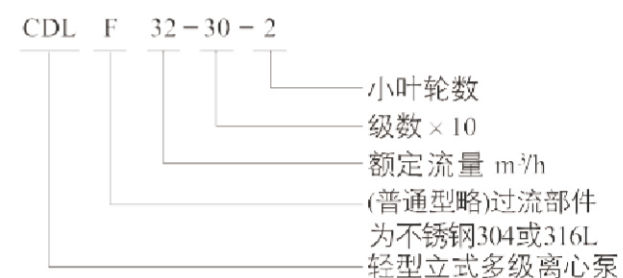

CDL,CDLF200

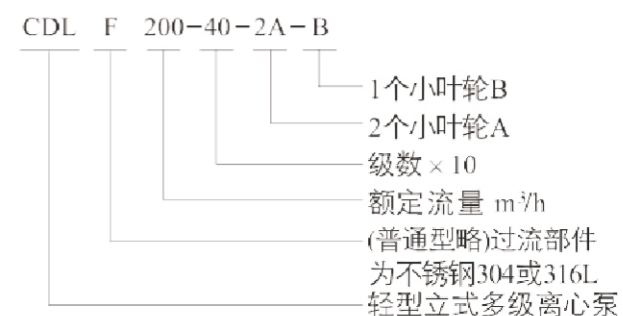

CDL,CDLF轻型立式多级离心泵

截面图 CDL,CDLF 1,2,3,4,5

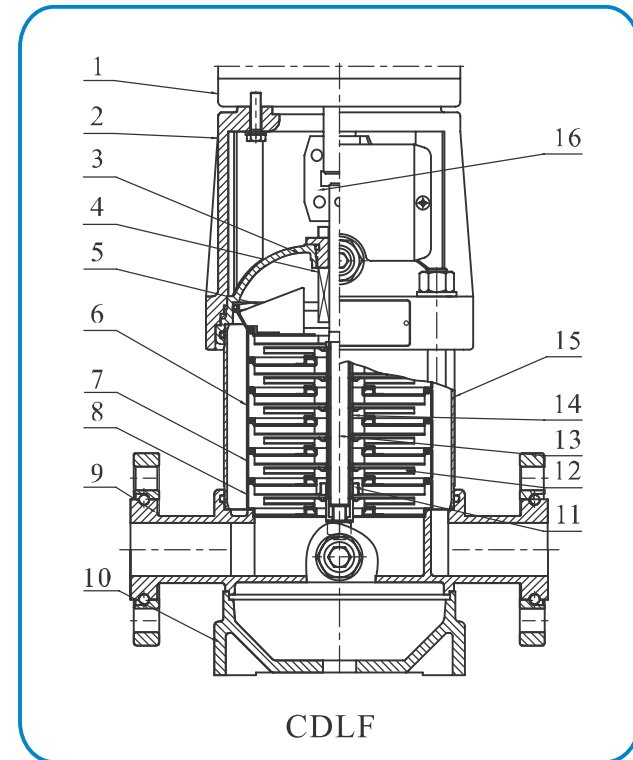
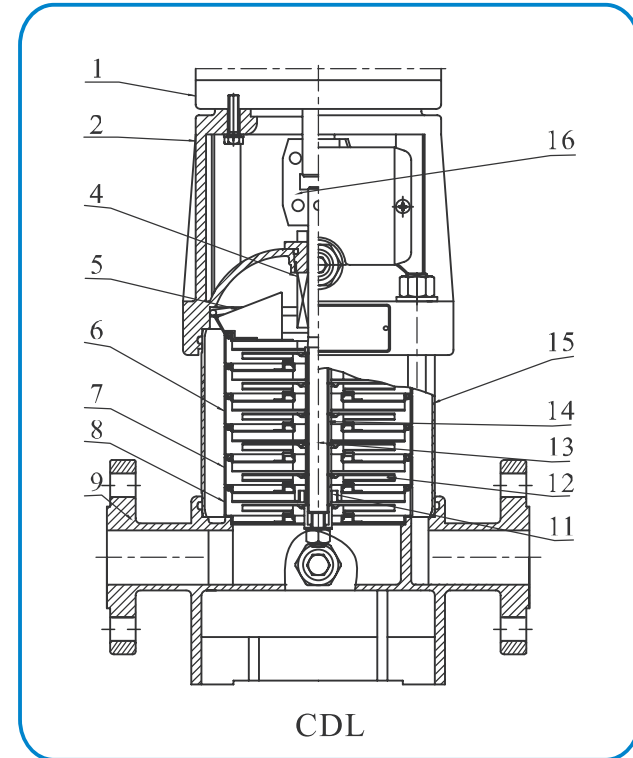

材料CDL,CDLF 1,2,3,4,5

序号	名称	材料	AISI/ASTM
1	电机		
2	泵头	铸铁	ASTM25B
4	机械密封		
5	出水导叶	不锈钢	AISI304
6	导叶	不锈钢	AISI304
7	支撑导叶	不锈钢	AISI304
8	导流器	不锈钢	AISI304
11	轴承	碳化钨	
12	叶轮	不锈钢	AISI304
13	轴	不锈钢	AISI304 AISI316L
14	叶轮隔套	不锈钢	AISI304
15	耐压筒	不锈钢	AISI304
16	联轴器	碳钢	
CDLF			
3	泵头	不锈钢	AISI304
9	进出水段	不锈钢	AISI304
10	底座	铸铁	ASTM25B
CDL			
9	进出水段	铸铁	ASTM25B

CDL,CDLF轻型立式多级离心泵

截面图 CDL,CDLF8,12,16,20

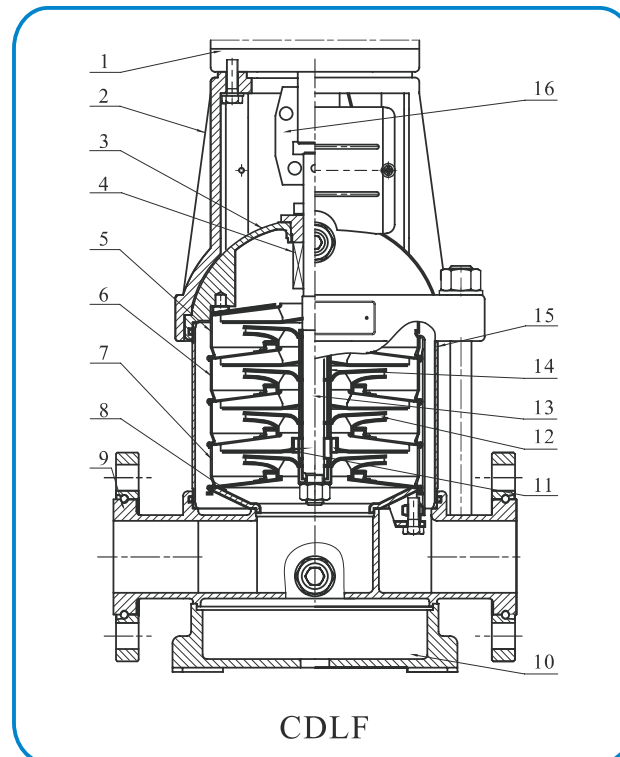
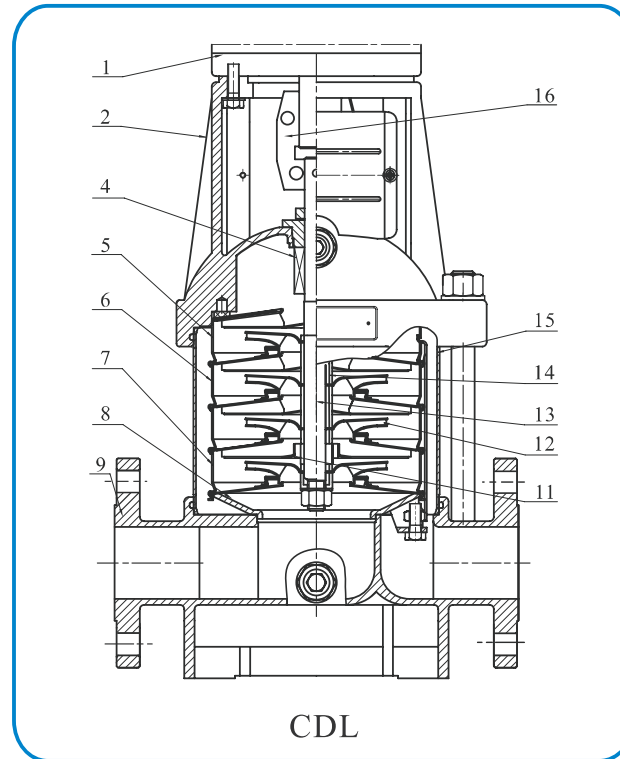

材料 CDL,CDLF8,12,16,20

序号	名称	材料	AISI/ASTM
1	电机		
2	泵头	铸铁	ASTM25B
4	机械密封		
5	出水导叶	不锈钢	AISI304
6	导叶	不锈钢	AISI304
7	支撑导叶	不锈钢	AISI304
8	导流器	不锈钢	AISI304
11	轴承	碳化钨	
12	叶轮	不锈钢	AISI304
13	轴	不锈钢	AISI304 AISI316L
14	叶轮隔套	不锈钢	AISI304
15	耐压筒	不锈钢	AISI304
16	联轴器	碳钢	
CDLF			
3	泵头	不锈钢	AISI304
9	进出水段	不锈钢	AISI304
10	底座	铸铁	ASTM25B
CDL			
9	进出水段	铸铁	ASTM25B

CDL,CDLF轻型立式多级离心泵

截面图 CDL,CDLF32,45,64,90

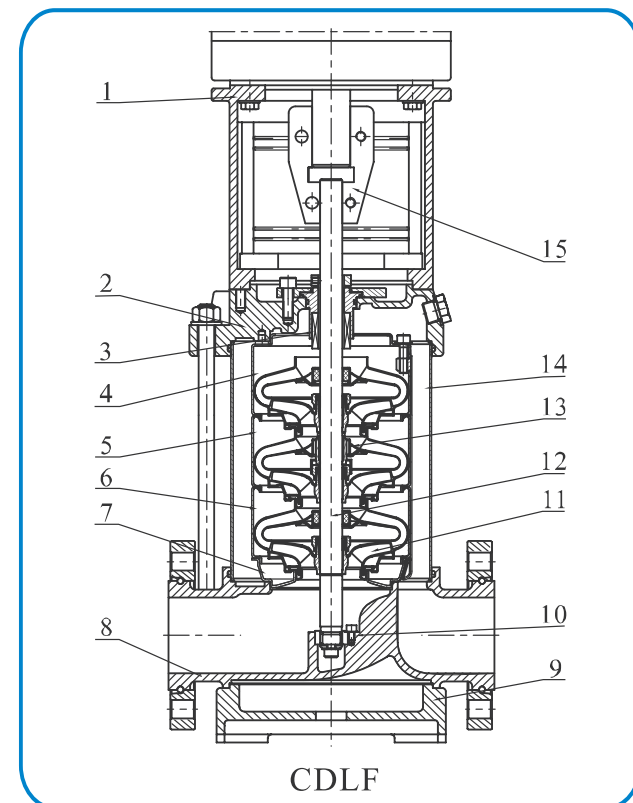
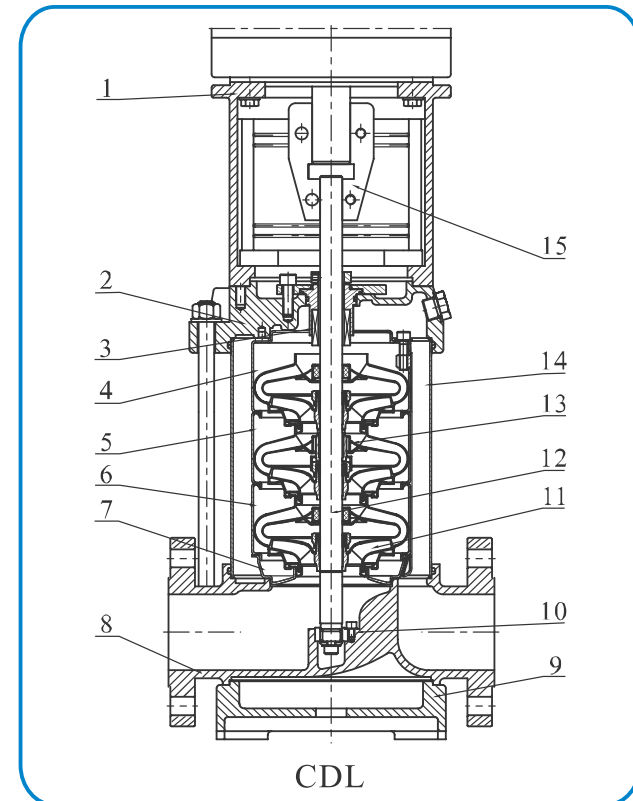

材料 CDL,CDLF32,45,64,90

序号	名称	材料	AISI/ASTM
1	支架	铸铁	ASTM25B
3	机械密封		
4	出水导叶	不锈钢	AISI304
5	支撑导叶	不锈钢	AISI304
6	导叶	不锈钢	AISI304
7	导流器	不锈钢	AISI304
9	底座	铸铁	ASTM25B
10	下轴承	碳化钨	
11	叶轮	不锈钢	AISI304
12	轴	不锈钢	AISI316L AISI304 AISI431
13	中间轴套	碳化钨	
14	耐压筒	不锈钢	AISI304
15	联轴器	碳钢	
	橡胶零件	NBR	
CDL			
2	泵头	铸铁	ASTM25B
8	进出水段	铸铁	ASTM25B
CDLF			
2	泵头	不锈钢	AISI304
8	进出水段	不锈钢	AISI304

CDL,CDLF轻型立式多级离心泵

截面图 CDL,CDLF120,150,200

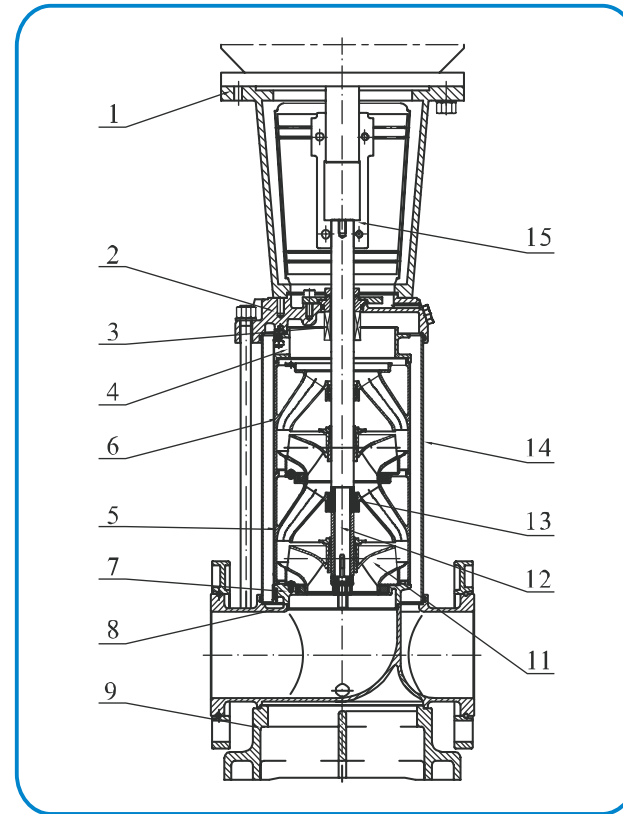

材料 CDL,CDLF120,150,200

序号	名称	材料	AISI/ASTM
1	支架	铸铁	ASTM25B
3	机械密封		
4	出水体	不锈钢	AISI304
5	支撑导叶	不锈钢	AISI304
6	导叶	不锈钢	AISI304
7	导流器	不锈钢	AISI304
9	底座	铸铁	ASTM 80-55-06
11	叶轮	不锈钢	AISI304
12	轴	不锈钢	AISI304
13	轴套	碳化钨	
14	耐压筒	不锈钢	AISI304
15	联轴器	碳钢	
	橡胶零件	NBR	
CDL			
2	泵头	铸铁	ASTM 80-55-06
8	进出水段	铸铁	ASTM 80-55-06
CDLF			
2	泵头	不锈钢	AISI304
8	进出水段	不锈钢	AISI304

CDL,CDLF轻型立式多级离心泵

最大工作压力

型号	曲线号
CDL2,4法兰	2
CDLF2,4法兰、管螺纹	2
CDL8,12,16,20法兰	3
CDLF8,12,16,20法兰、管螺纹	3
CDL32	
32-10-1~32-80	1(*)
32-90-2~32-160	5
CDLF32	5
CDL45	
45-10-1~45-60-2	1(*)
45-60~45-90	4(*)
45-100-2~45-130-2	5
CDLF45	
45-10-1~45-90	4(*)
45-100-2~45-130-2	5
CDL64	
64-10-1~64-50-2	1(**)
64-50-1~64-80-1	4
CDL90	
90-10-1~90-40-2	1(**)
90-40~90-60	4
CDLF64,90	4

*: 曲线5, 需特殊订货;
** : 曲线4, 需特殊订货。

下图表示压力和温度的极限,压力和温度须在所示范围内。

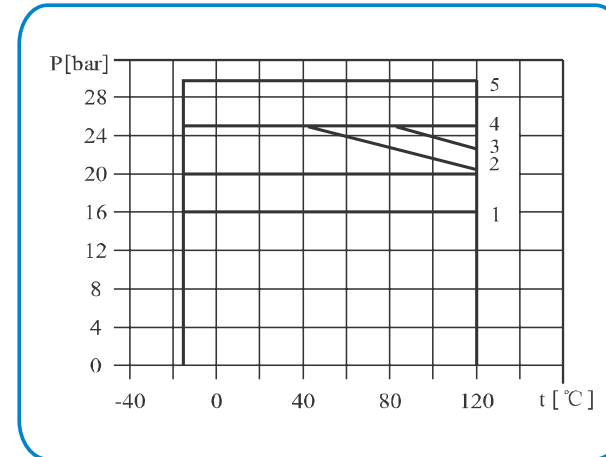

最大环境温度

当泵在环境温度大于40℃或海拔大于1000m下运行时,由于空气密度低冷却效果差,电机输出功率 P_2 会有一定降低。泵在上述情况下运行电机功率需配大。

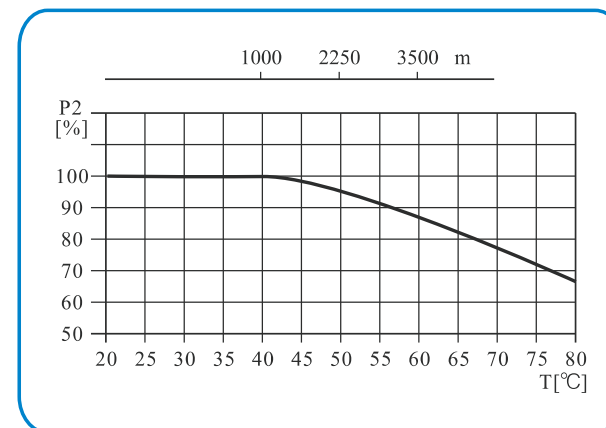

CDL,CDLF轻型立式多级离心泵

最小进口压力 NPSH

如果泵中的压力低于输送液体的汽化压力，可能发生气蚀，为避免气蚀，确保泵进口侧有一最小压力，最大吸程 H[m]可按式计算：

$$H = P_b \times 10.2 - NPSH - H_f - H_v - H_s$$

P_b = 大气压力 [bar]

(大气压力可设定为 1 bar)

在闭式系统中， P_b 为系统压力 [bar]

NPSH = 净正吸头 [m]

(可从 NPSH 曲线上泵可能的最大流量处读取)

H_f = 入口的管路损失 [m]

H_v = 汽化压力 [m]

H_s = 安全余量 = 最小 0.5 m 水头

如计算所得 H 为正值，泵可在最大吸程 H 情况下运行。

如计算所得 H 为负值，必须有一最小进口压力 H 的水头。

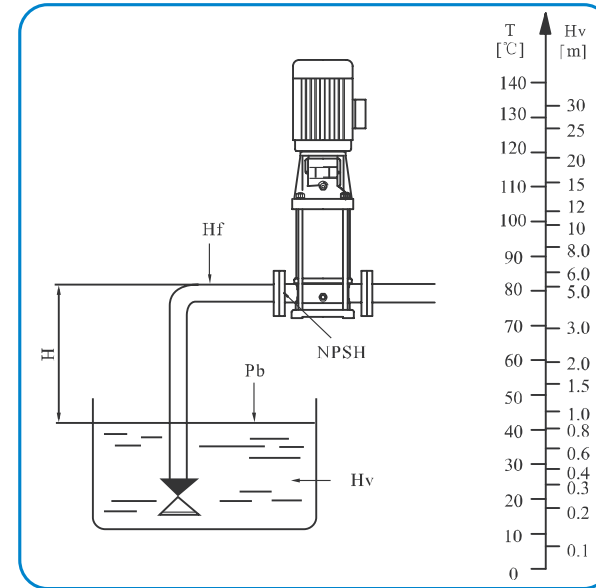

检查确保泵不会/没有处于气蚀状态

性能曲线说明

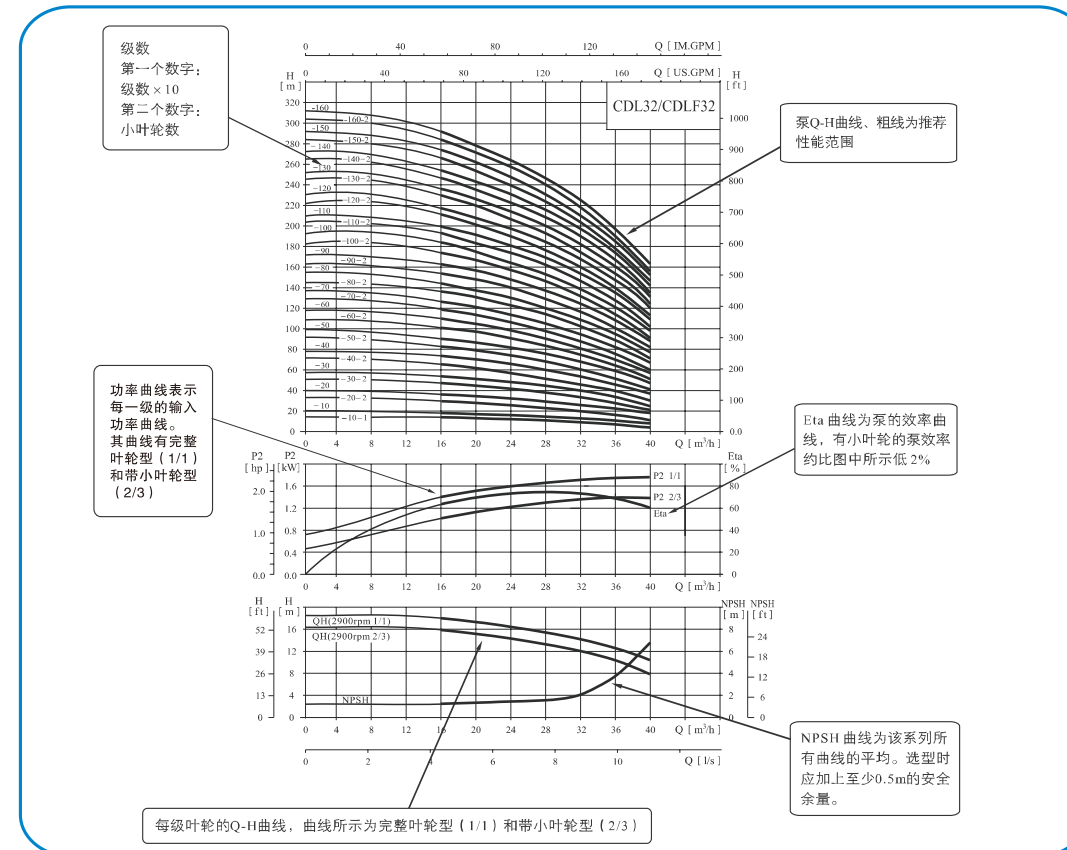

CDL,CDLF轻型立式多级离心泵

性能曲线

2900rpm

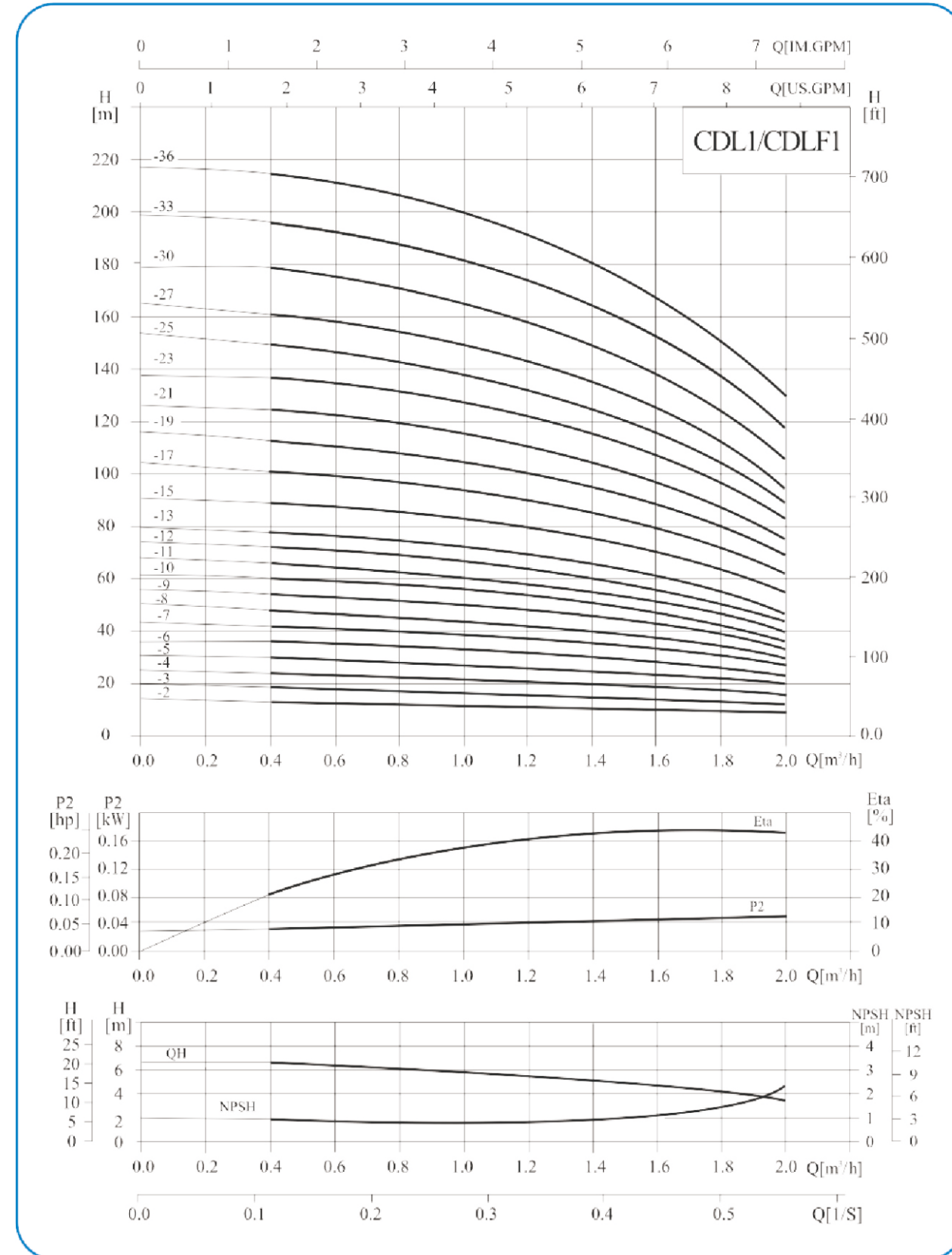

CDL,CDLF轻型立式多级离心泵

性能表

型号	配用电机 (kW)	Q (m³/h)	0.4	0.6	0.8	1.0	1.2	1.4	1.6	1.8	2.0
CDL1-2	0.37	H (m)	13	12.5	12	11.5	11	10.5	10	9.5	9
CDL1-3	0.37		19	18	17.5	17	16.5	16	15	14	12
CDL1-4	0.37		24	23.5	23	22.5	21.5	21	19	18	16
CDL1-5	0.37		30	29.6	29	28	27	26	24	22	20
CDL1-6	0.37		36	35.5	35	33.5	33	31	28	26	23
CDL1-7	0.37		42	41	40.5	39	38	36	33	30	27
CDL1-8	0.55		48	47	46	45	43	41	38	34	30
CDL1-9	0.55		54	53	52	51	49	46	43	39	33
CDL1-10	0.55		60	59	58	57	54	51	48	43	36
CDL1-11	0.55		66	65	63	61	59	56	52	47	40
CDL1-12	0.75		72	71	69	67	64	61	57	51	44
CDL1-13	0.75		78	77	75	73	69	66	62	55	47
CDL1-15	0.75		89	88	86	84	79	76	71	63	55
CDL1-17	1.1		101	99	97	95	89	86	80	71	62
CDL1-19	1.1		113	110	108	106	99	96	89	79	69
CDL1-21	1.1		124	122	120	117	110	106	98	87	75
CDL1-23	1.1		137	133	131	128	121	116	107	96	82
CDL1-25	1.5		149	145	143	139	131	126	116	104	89
CDL1-27	1.5		161	157	155	150	141	136	125	112	95
CDL1-30	1.5		178	175	171	166	157	150	139	124	106
CDL1-33	2.2		196	192	188	183	173	165	154	137	118
CDL1-36	2.2		214	210	205	200	190	181	169	151	130

安装图

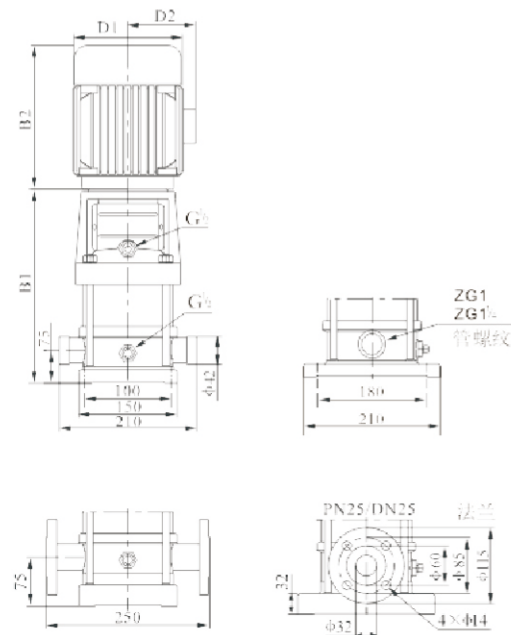

尺寸和重量

型号	尺寸(mm)					重量(kg)
	B1	B2	B1+B2	D1	D2	
CDL1-2	258	225	483	148	117	20
CDL1-3	276	225	501	148	117	20
CDL1-4	294	225	519	148	117	21
CDL1-5	312	225	537	148	117	21
CDL1-6	330	225	555	148	117	22
CDL1-7	348	225	573	148	117	23
CDL1-8	366	225	591	148	117	24
CDL1-9	384	225	609	148	117	25
CDL1-10	402	225	627	148	117	26
CDL1-11	420	225	645	148	117	26
CDL1-12	448	245	693	170	142	29
CDL1-13	466	245	711	170	142	30
CDL1-15	502	245	747	170	142	31
CDL1-17	538	245	783	170	142	33
CDL1-19	574	245	819	170	142	34
CDL1-21	610	245	855	170	142	35
CDL1-23	646	245	891	170	142	36
CDL1-25	692	290	982	190	155	42
CDL1-27	728	290	1018	190	155	43
CDL1-30	782	290	1072	190	155	45
CDL1-33	836	290	1126	190	155	49
CDL1-36	890	290	1180	190	155	51

单相电机、防爆电机外形尺寸有所变动, 详情请咨询本公司。

CDL,CDLF轻型立式多级离心泵

性能曲线

2900rpm

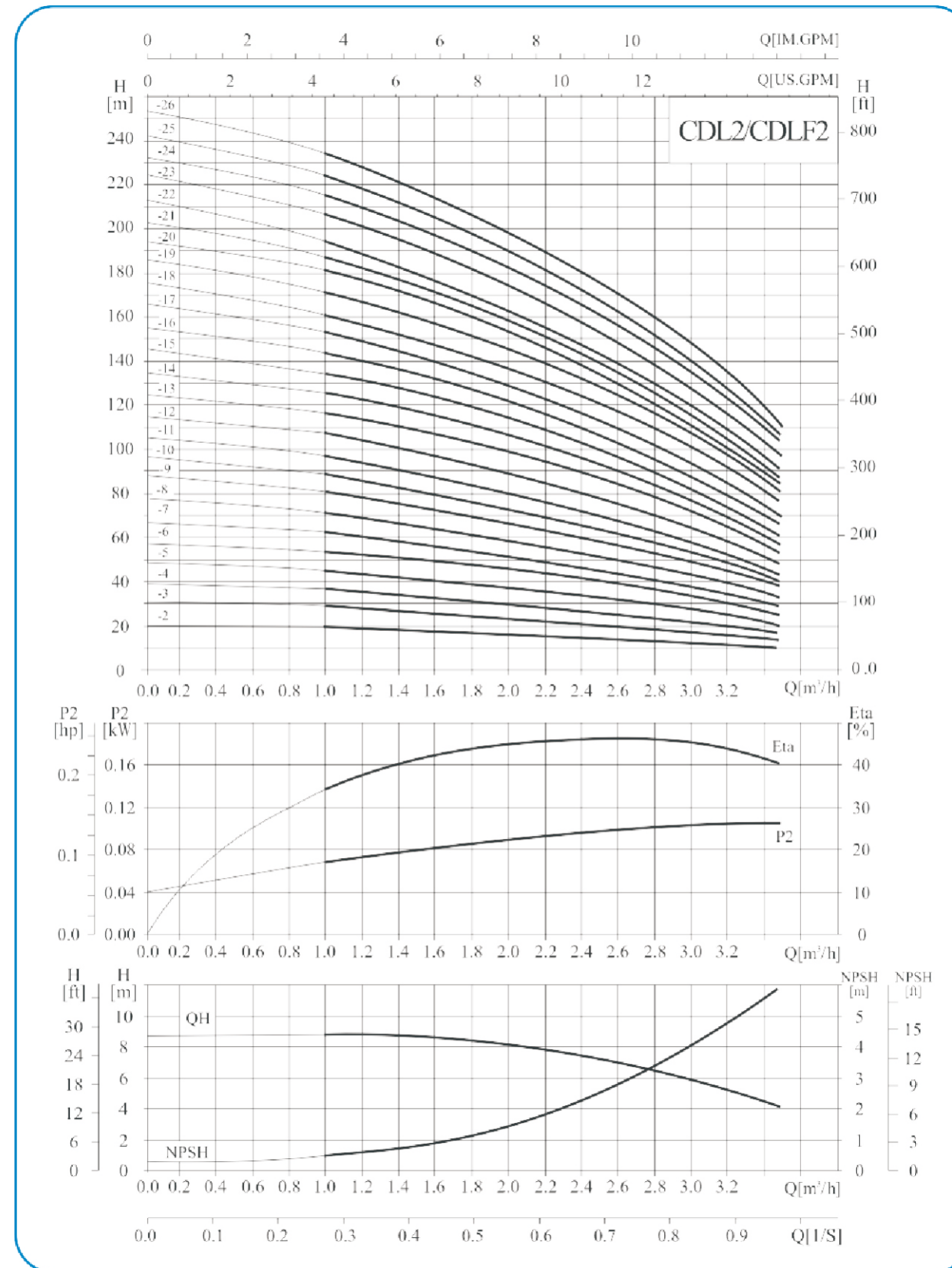

CDL,CDLF轻型立式多级离心泵

性能表

型号	配用电机 (kW)	Q (m ³ /h)	1	1.2	1.6	2.0	2.4	2.8	3.2	3.5
CDL2-2	0.37	H (m)	18	17	16	15	13	12	10	8
CDL2-3	0.37		27	26	24	22	20	18	15	12
CDL2-4	0.55		36	35	33	30	26	24	20	16
CDL2-5	0.55		45	43	40	37	33	30	24	20
CDL2-6	0.75		53	52	50	45	40	36	30	24
CDL2-7	0.75		63	61	57	52	47	41	35	28
CDL2-9	1.1		80	78	73	67	61	54	45	37
CDL2-11	1.1		98	95	89	82	73	64	54	44
CDL2-13	1.5		116	114	106	98	89	78	65	52
CDL2-15	1.5		134	130	123	112	100	90	73	60
CDL2-18	2.2		161	157	148	136	121	108	91	76
CDL2-22	2.2		197	192	180	165	148	130	110	90
CDL2-26	3.0		232	228	214	198	179	158	130	110

安装图

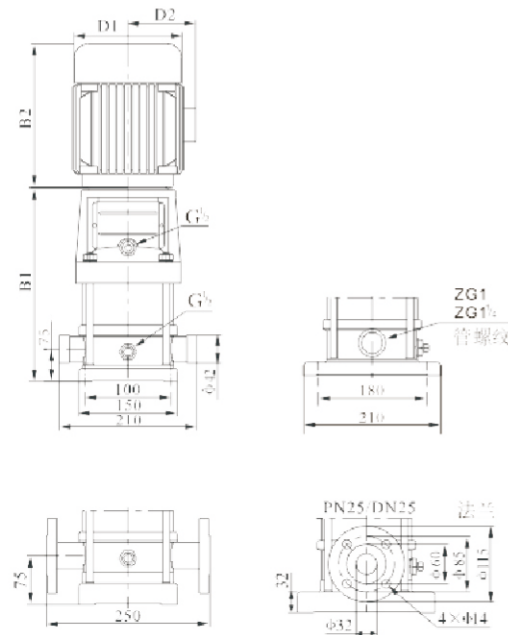

尺寸和重量

型号	尺寸(mm)					重量(kg)
	B1	B2	B1-B2	D1	D2	
CDL2-2	258	225	483	148	117	20
CDL2-3	276	225	501	148	117	20
CDL2-4	294	225	519	148	117	22
CDL2-5	312	225	537	148	117	23
CDL2-6	340	245	585	170	142	26
CDL2-7	358	245	603	170	142	26
CDL2-9	394	245	639	170	142	28
CDL2-11	430	245	675	170	142	29
CDL2-13	476	290	766	190	155	35
CDL2-15	512	290	802	190	155	36
CDL2-18	566	290	856	190	155	41
CDL2-22	638	290	928	190	155	42
CDL2-26	720	345	1065	197	165	52

单相电机、隔爆电机外形尺寸有所变动，详情请咨询本公司。

CDL,CDLF轻型立式多级离心泵

性能曲线

2900rpm

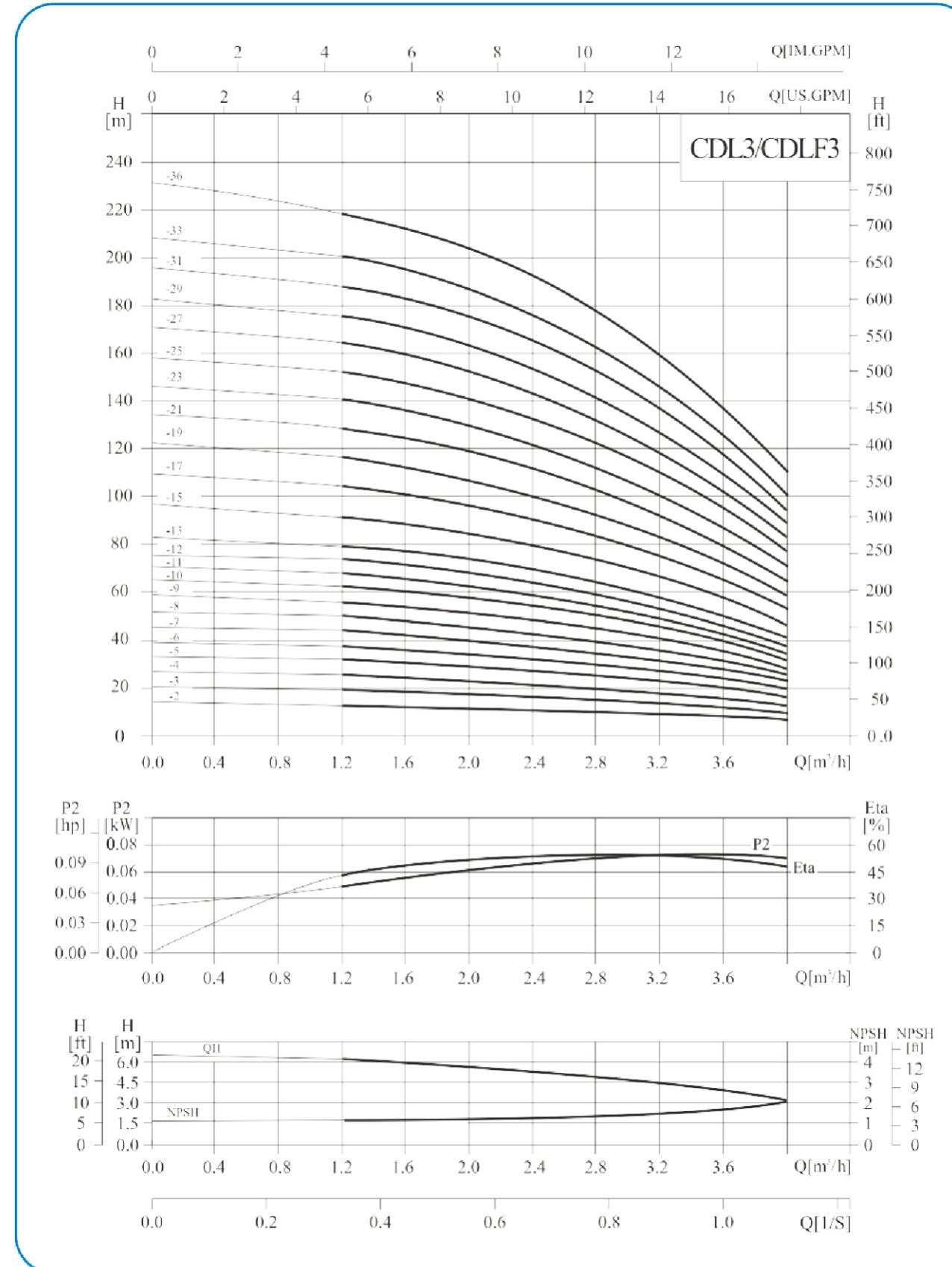

CDL,CDLF轻型立式多级离心泵

性能表

型号	配用电机 (kW)	Q (m ³ /h)	1.2	1.6	2.0	2.4	2.8	3.0	3.2	3.6	4.0
CDL3-2	0.37	H (m)	12.5	11.5	11	10.5	10	9	8	7	6
CDL3-3	0.37		19	18.5	17.5	16.5	15	14	13	11	9
CDL3-4	0.37		25	24	23	21.5	20	19	18	15	12
CDL3-5	0.37		31	30	29	27	25	23	22	19	16
CDL3-6	0.55		36	35	34	32	30	28	27	23	19
CDL3-7	0.55		43	41	39	37	34	32	31	27	22
CDL3-8	0.75		49	47	45	43	39	37	35	31	25
CDL3-9	0.75		55	53	51	48	45	42	40	35	28
CDL3-10	0.75		61	59	57	54	50	47	45	39	31
CDL3-11	1.1		67	64	61	58	54	51	49	42	34
CDL3-12	1.1		73	70	67	63	58	55	52	45	37
CDL3-13	1.1		78	76	73	69	64	60	57	49	40
CDL3-15	1.1		90	88	84	79	73	69	66	57	46
CDL3-17	1.5		103	100	96	90	83	79	75	64	52
CDL3-19	1.5		115	112	107	100	92	88	83	72	58
CDL3-21	2.2		128	124	119	112	102	98	91	79	64
CDL3-23	2.2		140	135	130	122	112	107	100	86	70
CDL3-25	2.2		151	147	141	131	122	116	109	94	76
CDL3-27	2.2		164	159	152	143	132	124	117	101	82
CDL3-29	2.2		175	170	163	153	142	133	126	109	88
CDL3-31	3.0		187	182	175	165	153	142	135	116	94
CDL3-33	3.0		199	194	187	176	163	151	145	125	100
CDL3-36	3.0		218	212	204	192	178	168	159	137	109

安装图

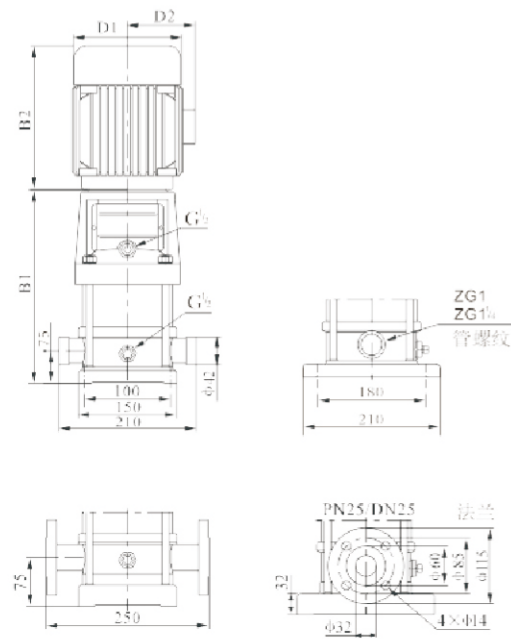

尺寸和重量

型号	尺寸(mm)					重量(kg)
	B1	B2	B1-B2	D1	D2	
CDL3-2	258	225	483	148	117	20
CDL3-3	276	225	501	148	117	20
CDL3-4	294	225	519	148	117	21
CDL3-5	312	225	537	148	117	21
CDL3-6	330	225	555	148	117	23
CDL3-7	348	225	573	148	117	24
CDL3-8	376	245	621	170	142	27
CDL3-9	394	245	639	170	142	28
CDL3-10	412	245	657	170	142	28
CDL3-11	430	245	675	170	142	29
CDL3-12	448	245	693	170	142	30
CDL3-13	466	245	711	170	142	31
CDL3-15	502	245	747	170	142	32
CDL3-17	548	290	838	190	155	38
CDL3-19	584	290	874	190	155	39
CDL3-21	620	290	910	190	155	42
CDL3-23	656	290	946	190	155	43
CDL3-25	692	290	982	190	155	44
CDL3-27	728	290	1018	190	155	45
CDL3-29	764	290	1054	190	155	46
CDL3-31	810	345	1155	197	165	54
CDL3-33	846	345	1191	197	165	55
CDL3-36	900	345	1245	197	165	57

单相电机、隔爆电机外形尺寸有所变动, 详情请咨询本公司。

CDL,CDLF轻型立式多级离心泵

性能曲线

2900rpm

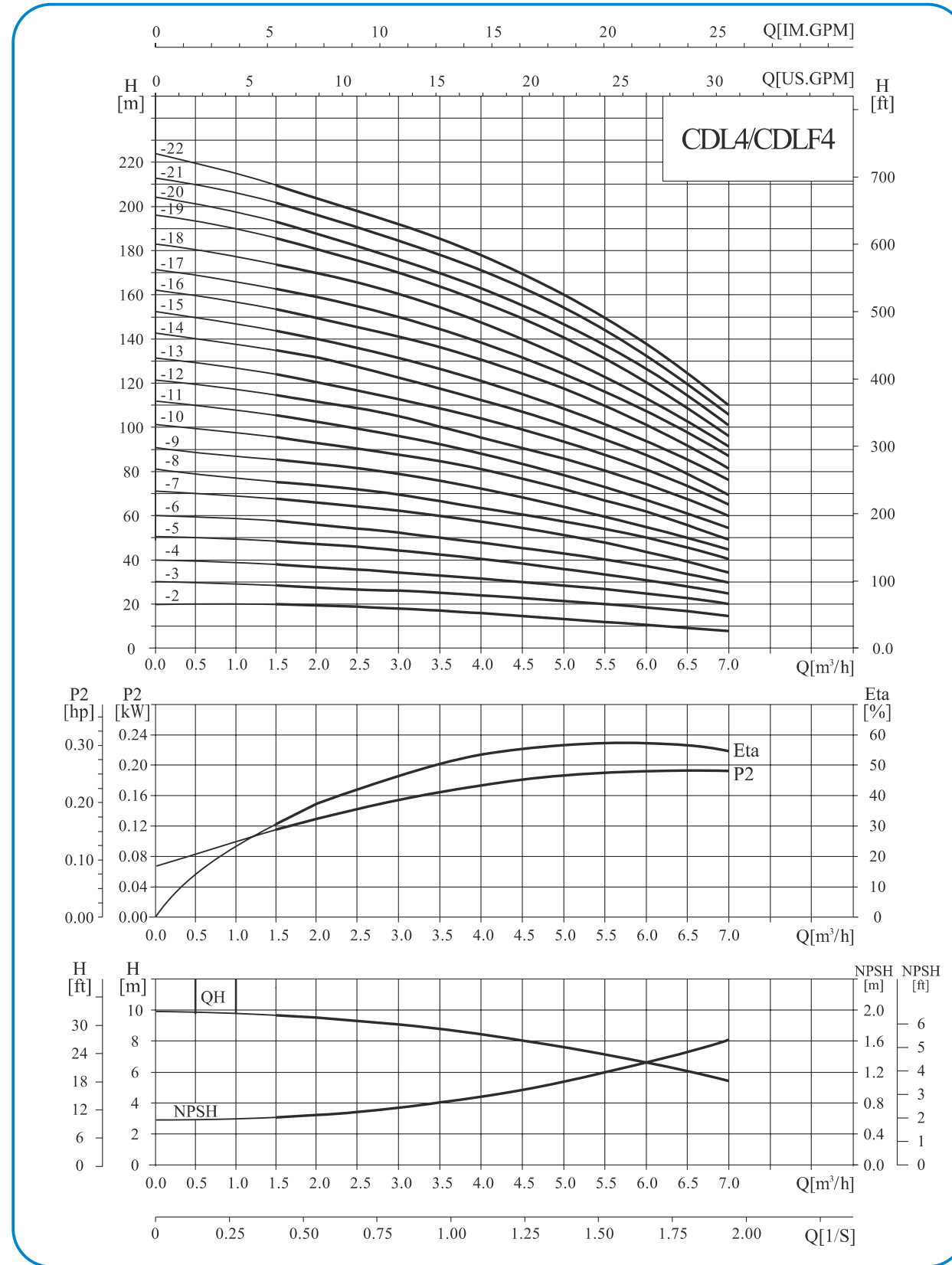

CDL,CDLF轻型立式多级离心泵

性能表

型号	配用电机 (kW)	Q (m ³ /h)	1.5	2.0	3.0	4.0	5.0	6.0	7.0
			H (m)						
CDL4-2	0.37		19	18	17	15	13	10	8
CDL4-3	0.55		28	27	26	24	20	18	13
CDL4-4	0.75		38	36	34	32	27	24	19
CDL4-5	1.1		47	45	43	40	34	31	23
CDL4-6	1.1		56	54	52	48	41	37	28
CDL4-7	1.5		66	63	61	56	48	43	33
CDL4-8	1.5		74	72	70	64	55	50	38
CDL4-10	2.2		96	90	87	81	71	62	48
CDL4-12	2.2		114	108	104	95	85	75	58
CDL4-14	3.0		136	126	122	112	101	89	68
CDL4-16	3.0		152	144	140	129	115	101	78
CDL4-19	4.0		183	171	168	153	137	122	93
CDL4-22	4.0		211	200	192	178	160	138	108

尺寸和重量

安装图

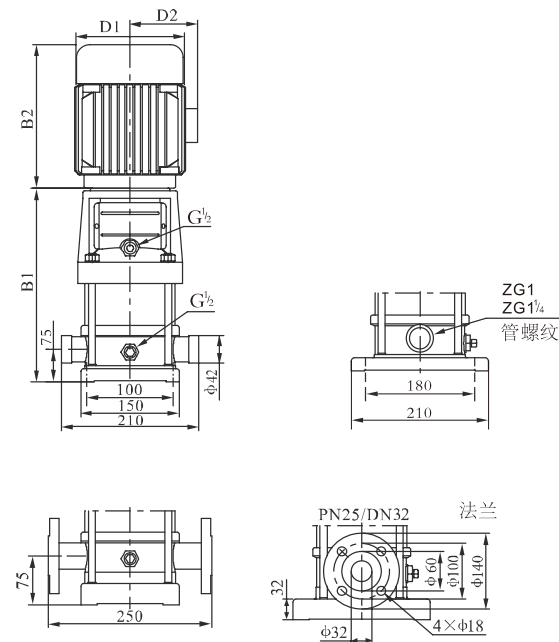

型号	尺寸 (mm)					重量 (kg)
	B1	B2	B1+B2	D1	D2	
CDL4-2	276	225	501	148	117	21
CDL4-3	303	225	528	148	117	22
CDL4-4	340	245	585	170	142	25
CDL4-5	367	245	612	170	142	27
CDL4-6	394	245	639	170	142	27
CDL4-7	431	290	721	190	155	33
CDL4-8	458	290	748	190	155	33
CDL4-10	512	290	802	190	155	37
CDL4-12	566	290	856	190	155	38
CDL4-14	630	345	975	197	165	46
CDL4-16	684	345	1029	197	165	48
CDL4-19	765	355	1120	230	188	57
CDL4-22	846	355	1201	230	188	59

单相电机、隔爆电机外形尺寸有所变动, 详情请咨询本公司。

CDL,CDLF轻型立式多级离心泵

性能曲线

2900rpm

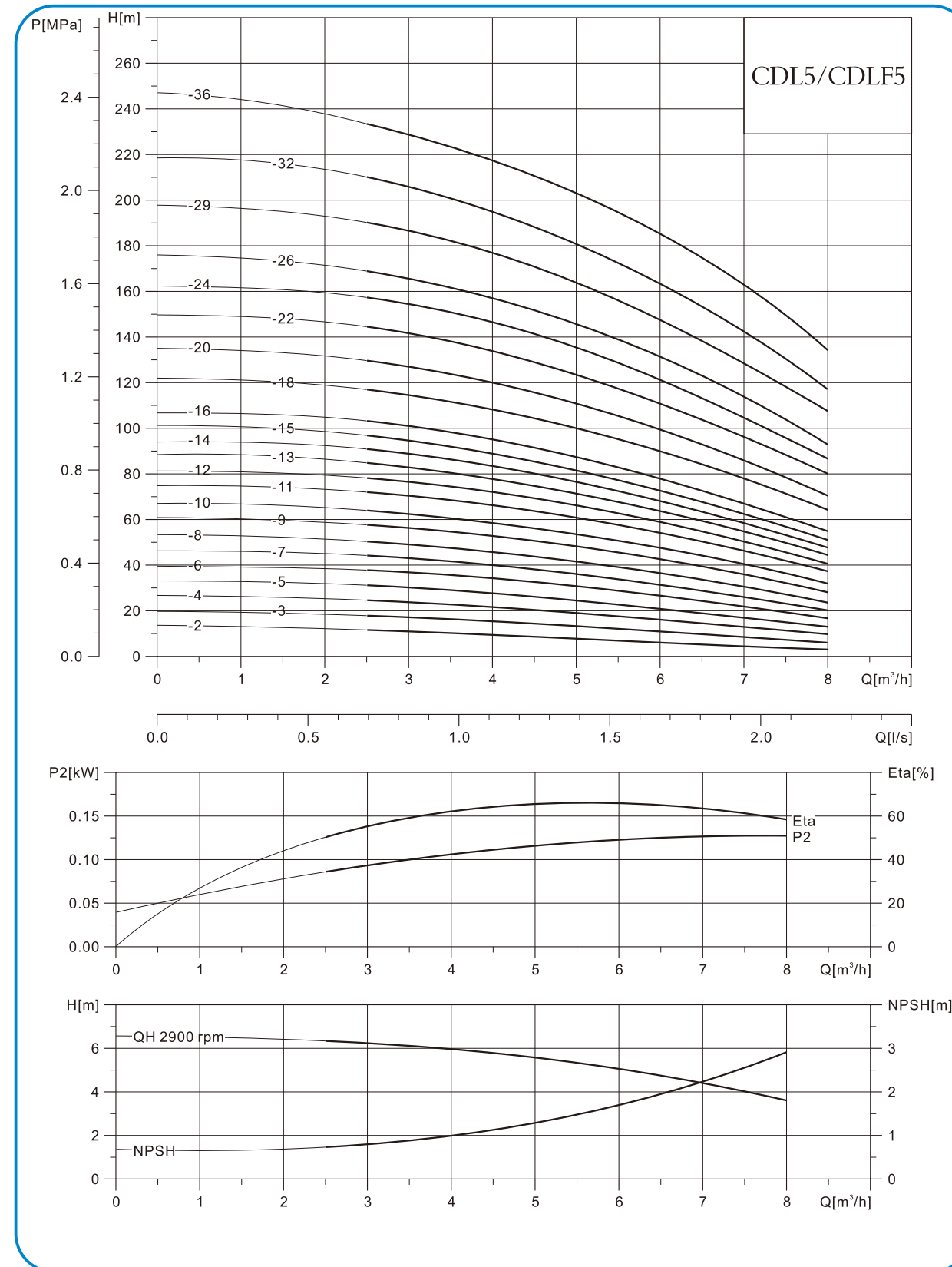

CDL,CDLF轻型立式多级离心泵

性能表

型号	配用电机 (kW)	Q (m³/h)	1	2	3	4	5	6	7
CDL5-2	0.37	H (m)	13	12	11	10	9	7	6
CDL5-3	0.55		19	19	18	16	15	12	10
CDL5-4	0.55		26	25	24	22	19	16	14
CDL5-5	0.75		33	32	30	28	24	22	18
CDL5-6	1.1		40	38	37	34	28	27	23
CDL5-7	1.1		46	45	42	40	32	32	27
CDL5-8	1.1		53	51	48	45	40	36	31
CDL5-9	1.5		60	59	56	53	47	44	37
CDL5-10	1.5		67	65	62	59	53	48	41
CDL5-11	2.2		74	73	70	66	59	54	47
CDL5-12	2.2		81	79	76	72	63	59	51
CDL5-13	2.2		88	85	82	78	68	64	55
CDL5-14	2.2		95	92	89	83	74	69	60
CDL5-15	2.2		101	99	95	89	79	74	63
CDL5-16	2.2		108	105	101	95	85	78	68
CDL5-18	3.0		122	119	115	109	98	90	78
CDL5-20	3.0		135	132	127	120	108	100	87
CDL5-22	4.0		150	147	142	134	120	112	91
CDL5-24	4.0		163	160	154	146	132	122	97
CDL5-26	4.0		176	173	166	157	145	132	106
CDL5-29	4.0		198	194	188	178	155	149	115
CDL5-32	5.5		214	208	198	189	170	154	131
CDL5-36	5.5		241	234	223	212	191	173	148

安装图

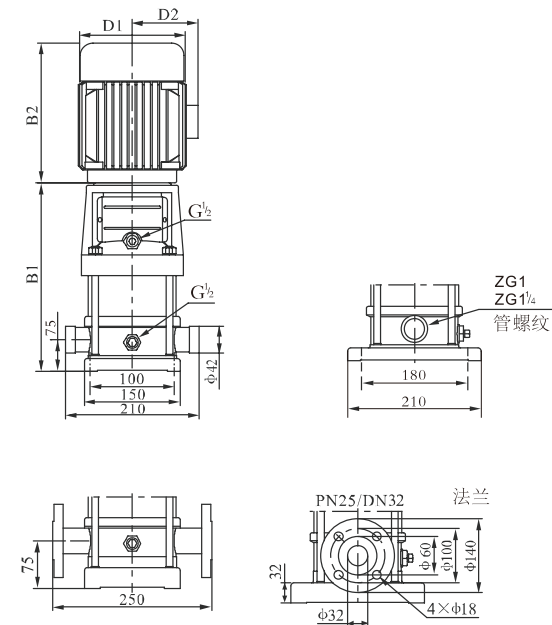

尺寸和重量

型号	尺寸(mm)					重量(kg)
	B1	B2	B1+B2	D1	D2	
CDL5-2	279	225	504	140	110	23
CDL5-3	306	225	531	140	110	23
CDL5-4	333	225	558	140	110	24
CDL5-5	366	245	611	160	125	27
CDL5-6	393	245	638	160	125	29
CDL5-7	420	245	665	160	125	29
CDL5-8	447	245	692	160	125	30
CDL5-9	490	290	780	180	125	37
CDL5-10	517	290	807	180	125	37
CDL5-11	544	290	834	180	125	39
CDL5-12	571	290	861	180	125	40
CDL5-13	598	290	888	180	125	40
CDL5-14	625	290	915	180	125	41
CDL5-15	652	290	942	180	125	42
CDL5-16	679	290	969	180	125	42
CDL5-18	737	345	1082	190	140	49
CDL5-20	791	345	1136	190	140	50
CDL5-22	845	355	1200	220	150	60
CDL5-24	899	355	1254	220	150	62
CDL5-26	953	355	1308	220	150	63
CDL5-29	1034	355	1389	220	150	65
CDL5-32	1145	390	1535	260	210	80
CDL5-36	1253	390	1643	260	210	83

单相电机、隔爆电机外形尺寸有所变动, 详情请咨询本公司。

CDL,CDLF轻型立式多级离心泵

性能曲线

2900rpm

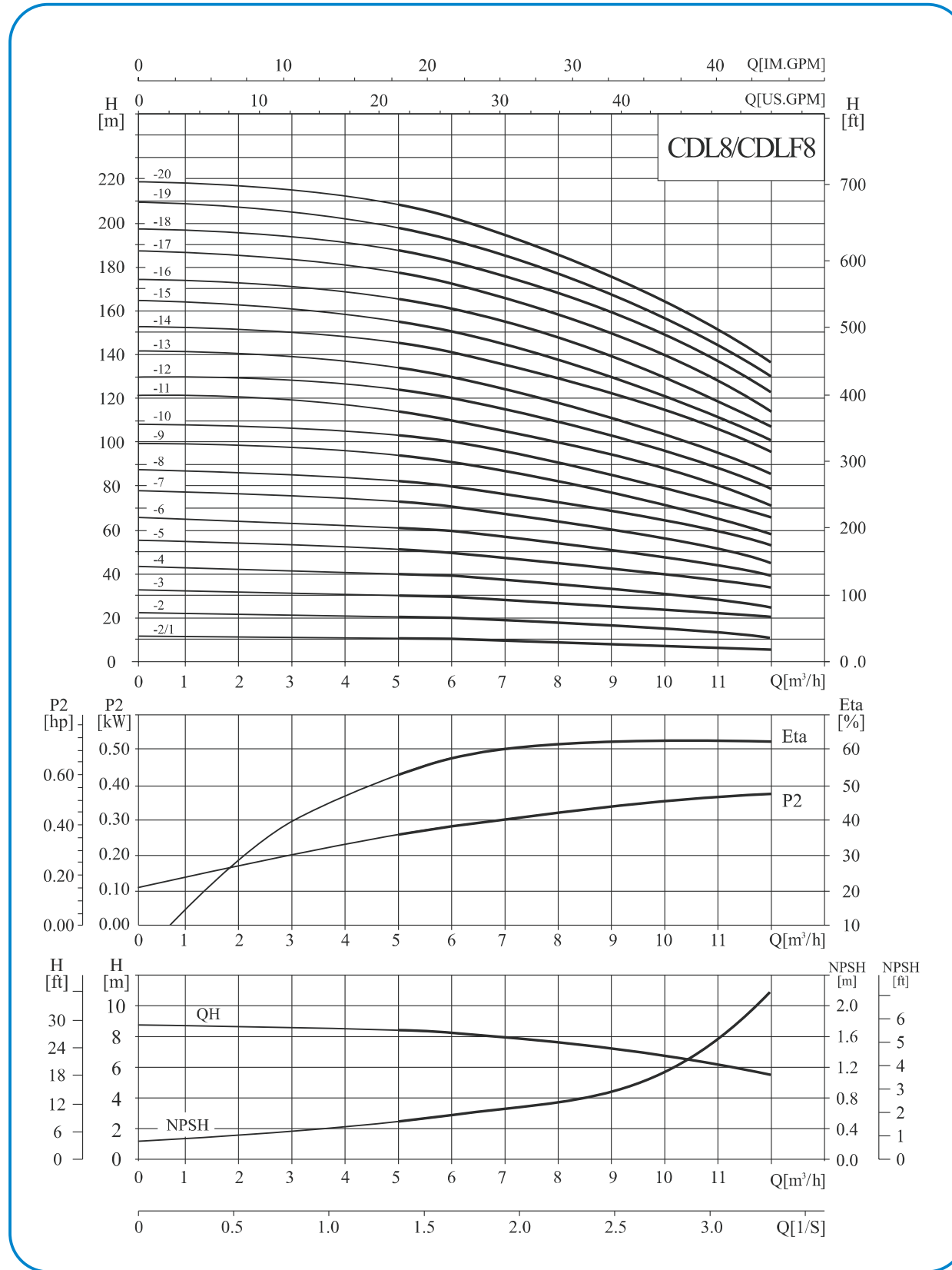

CDL,CDLF轻型立式多级离心泵

性能表

型号	配用电机 (kW)	Q (m ³ /h)	5	6	7	8	9	10	11	12
CDL8-2/1	0.75	H (m)	10	9.5	9.3	9	8.5	8	7	6
CDL8-2	0.75		20	19.5	19	18	17	16	14	13
CDL8-3	1.1		30	29.5	28.5	27	25	24	21	19
CDL8-4	1.5		41	39.5	38	36	34	32	28	26
CDL8-5	2.2		52	50	48	45	42	40	36	32
CDL8-6	2.2		62	60	57	54	51	48	43	39
CDL8-8	3.0		83	80	77	73	69	65	58	52
CDL8-10	4.0		104	100	97	92	87	81	73	65
CDL8-12	4.0		124	120	116	111	104	92	87	78
CDL8-14	5.5		145	141	136	130	122	113	102	92
CDL8-16	5.5		166	161	156	148	139	130	118	106
CDL8-18	7.5		187	182	175	167	157	146	134	120
CDL8-20	7.5		208	202	195	186	175	163	150	135

尺寸和重量

安装图

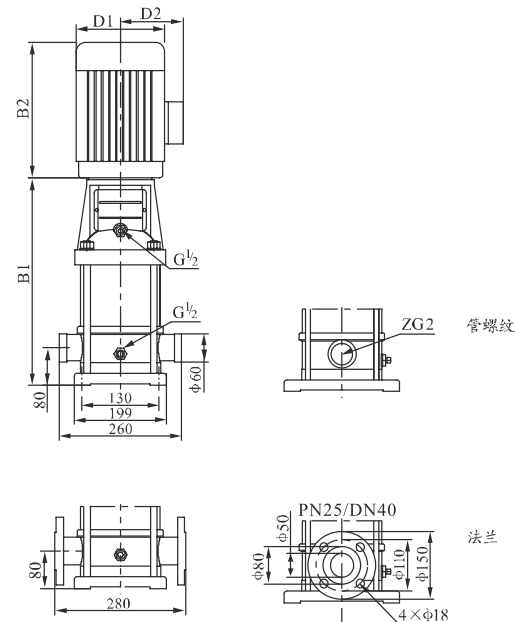

型号	尺寸(mm)					重量(kg)
	B1	B2	B1+B2	D1	D2	
CDL8-2/1	347	245	592	170	142	32
CDL8-2	347	245	592	170	142	32
CDL8-3	377	245	622	170	142	34
CDL8-4	417	290	707	190	155	40
CDL8-5	447	290	737	190	155	44
CDL8-6	477	290	767	190	155	45
CDL8-8	547	345	892	197	165	53
CDL8-10	607	355	962	230	188	64
CDL8-12	667	355	1022	230	188	66
CDL8-14	747	390	1137	260	208	81
CDL8-16	807	390	1197	260	208	84
CDL8-18	867	390	1257	260	208	93
CDL8-20	927	390	1317	260	208	94

单相电机、隔爆电机外形尺寸有所变动, 详情请咨询本公司。

CDL,CDLF轻型立式多级离心泵

性能曲线

2900rpm

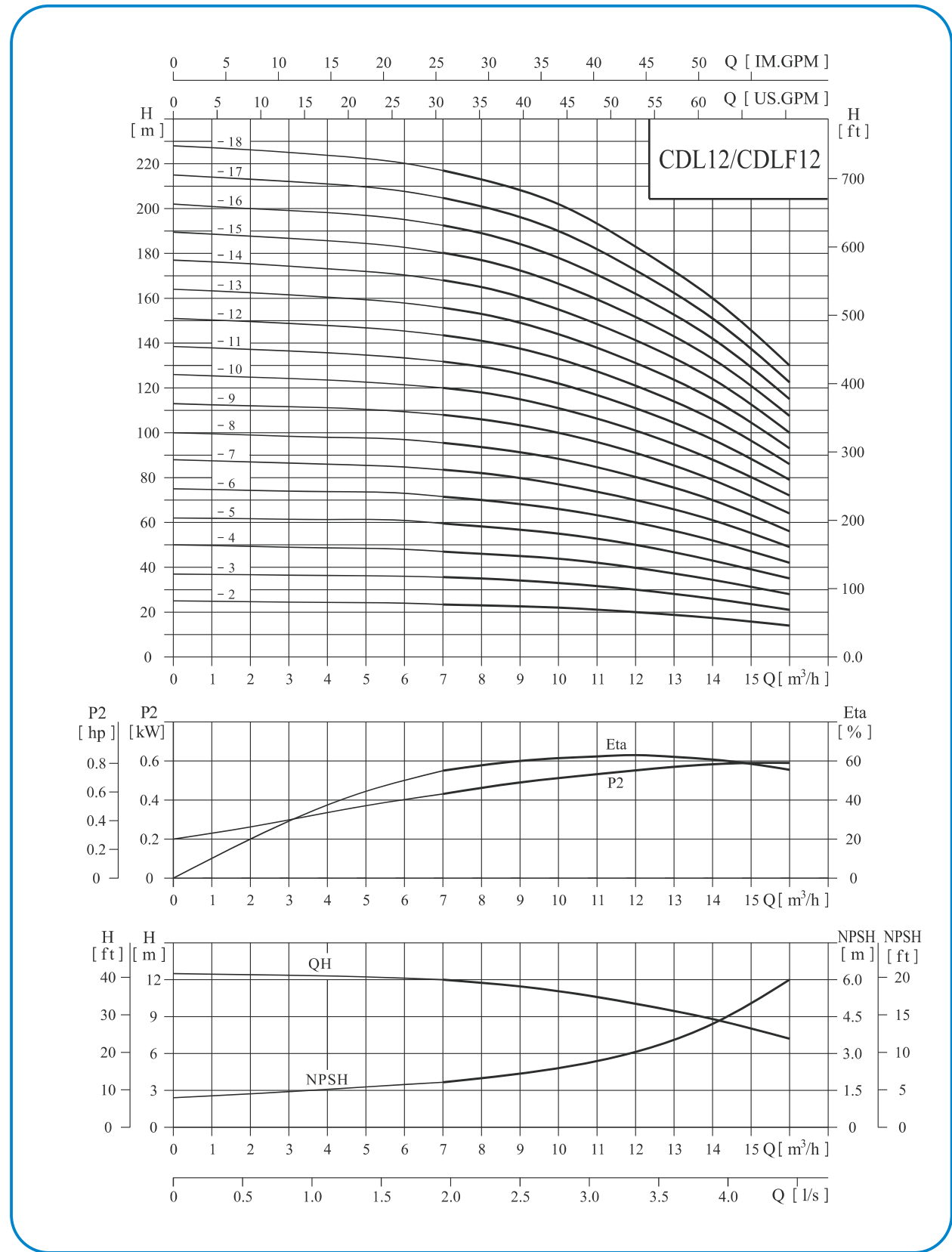

CDL,CDLF轻型立式多级离心泵

性能表

型号	配用电机 (kW)	Q (m ³ /h)	7	8	9	10	11	12	13	14	15	16
CDL12-2	1.5	H (m)	23.5	23	22.5	22	21	20	18.5	17	15.5	14
CDL12-3	2.2		35.5	35	34	33	31.5	30	28	26	23.5	21
CDL12-4	3		47	46	45	44	42	40	37	34	31	28
CDL12-5	3		59.5	58	56.5	55	52.5	50	46.5	43	39	35
CDL12-6	4		71.5	70	68	66	63	60	56	52	47	42
CDL12-7	5.5		83.5	82	79.5	77	73.5	70	65.5	61	55	49
CDL12-8	5.5		95.5	94	91	88	84	80	75	70	63	56
CDL12-9	5.5		108	106	103	100	95.5	91	85	79	71.5	64
CDL12-10	7.5		120	118	114.5	111	106	101	94.5	88	80	72
CDL12-12	7.5		143.5	141	137	133	127	121	113.5	106	96	86
CDL12-14	11		168	165	160	155	148	141	132.5	124	112	100
CDL12-16	11		192.5	189	183.5	178	170	162	152	142	128.5	115
CDL12-18	11		217	213	207.5	202	192.5	183	171.5	160	145	130

安装图

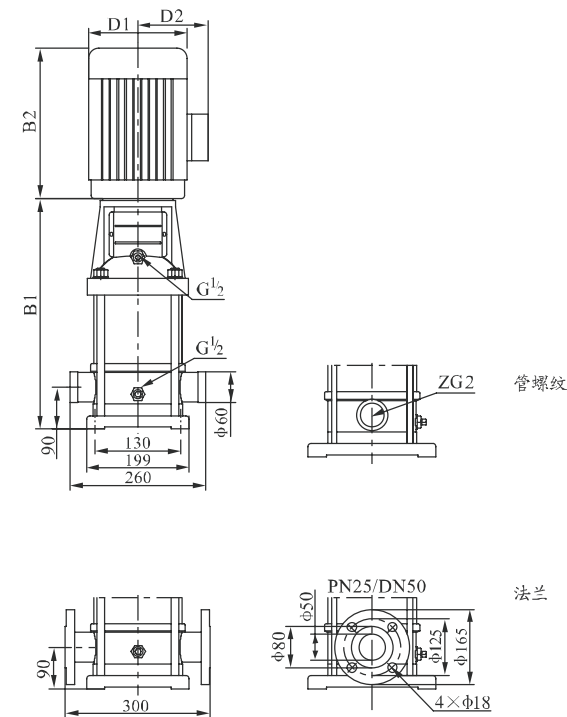

尺寸和重量

型号	尺寸(mm)					重量(kg)
	B1	B2	B1+B2	D1	D2	
CDL12-2	367	290	657	190	155	39
CDL12-3	397	290	687	190	155	43
CDL12-4	437	345	782	197	165	51
CDL12-5	467	345	812	197	165	53
CDL12-6	497	355	852	230	188	61
CDL12-7	547	390	937	260	208	73
CDL12-8	577	390	967	260	208	74
CDL12-9	607	390	997	260	208	76
CDL12-10	637	390	1027	260	208	83
CDL12-12	697	390	1087	260	208	87
CDL12-14	845	500	1345	330	255	157
CDL12-16	905	500	1405	330	255	161
CDL12-18	965	500	1465	330	255	164

单相电机、防爆电机外形尺寸有所变动，详情请咨询本公司。

CDL,CDLF轻型立式多级离心泵

性能曲线

2900rpm

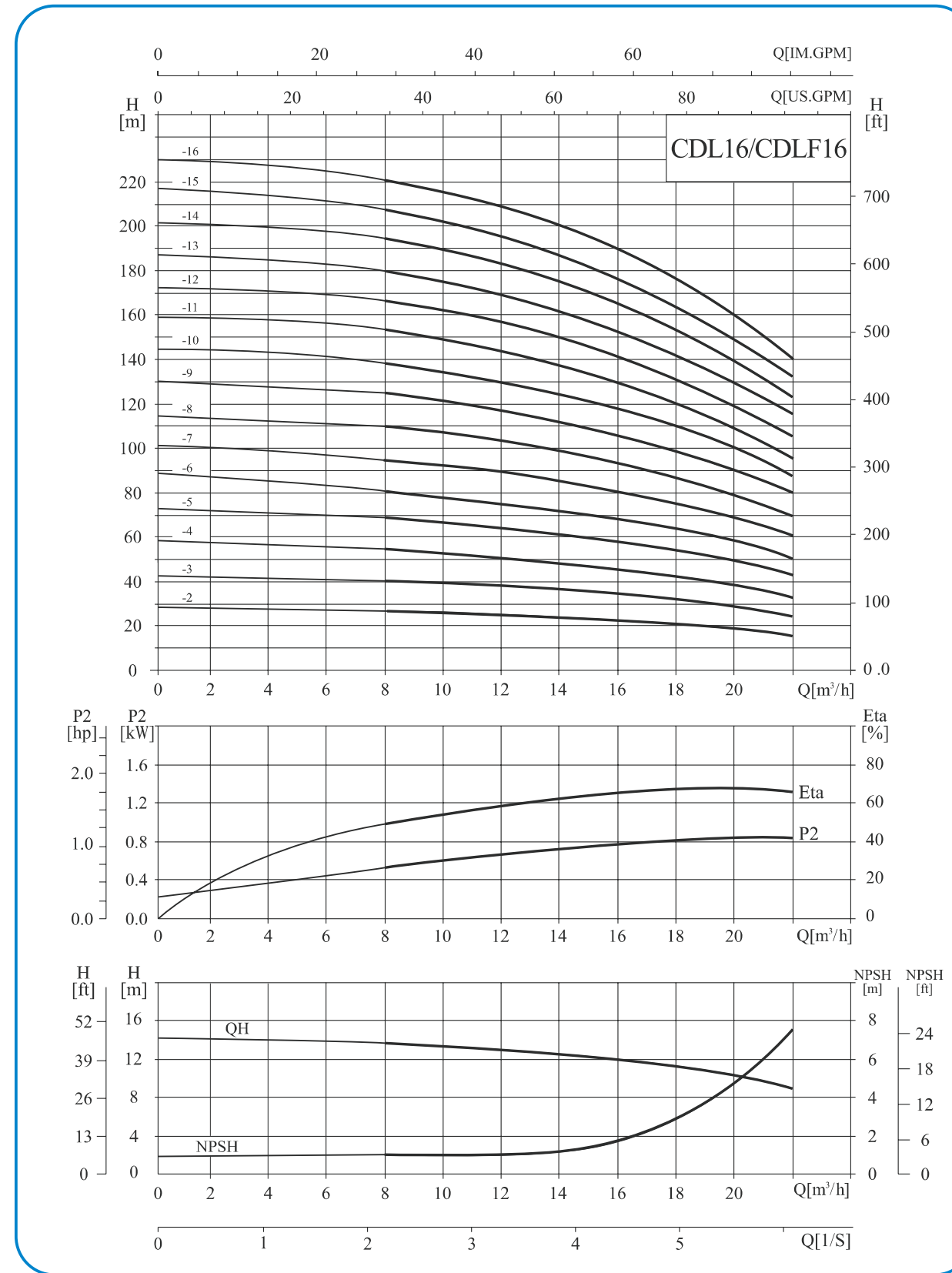

CDL,CDLF轻型立式多级离心泵

性能表

型号	配用电机 (kW)	Q (m ³ /h)	8	10	12	14	16	18	20	22
CDL16-2	2.2	H (m)	27	26	25	24	22	21	19	16
CDL16-3	3.0		41	40	38	37	34	32	29	25
CDL16-4	4.0		54	53	52	49	46	43	38	34
CDL16-5	5.5		68	67	65	62	58	54	48	43
CDL16-6	5.5		82	80	78	74	70	64	58	52
CDL16-7	7.5		96	95	91	87	82	76	68	61
CDL16-8	7.5		110	108	104	99	94	86	77	70
CDL16-10	11		138	136	131	125	118	109	97	87
CDL16-12	11		166	162	157	150	141	130	116	105
CDL16-14	15		194	190	184	175	166	152	136	122
CDL16-16	15		222	217	210	200	189	174	156	140

尺寸和重量

安装图

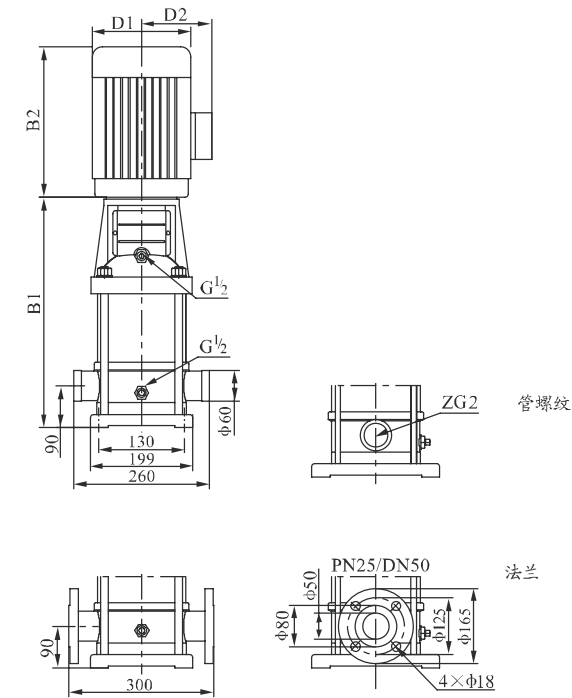

型号	尺寸(mm)					重量(kg)
	B1	B2	B1+B2	D1	D2	
CDL16-2	397	290	687	190	155	42
CDL16-3	452	345	797	197	165	50
CDL16-4	497	355	852	230	188	59
CDL16-5	562	390	952	260	208	76
CDL16-6	607	390	997	260	208	77
CDL16-7	652	390	1042	260	208	84
CDL16-8	697	390	1087	260	208	86
CDL16-10	875	500	1375	330	255	158
CDL16-12	965	500	1465	330	255	161
CDL16-14	1055	500	1555	330	255	174
CDL16-16	1145	500	1645	330	255	178

单相电机、防爆电机外形尺寸有所变动，详情请咨询本公司。

CDL,CDLF轻型立式多级离心泵

性能曲线

2900rpm

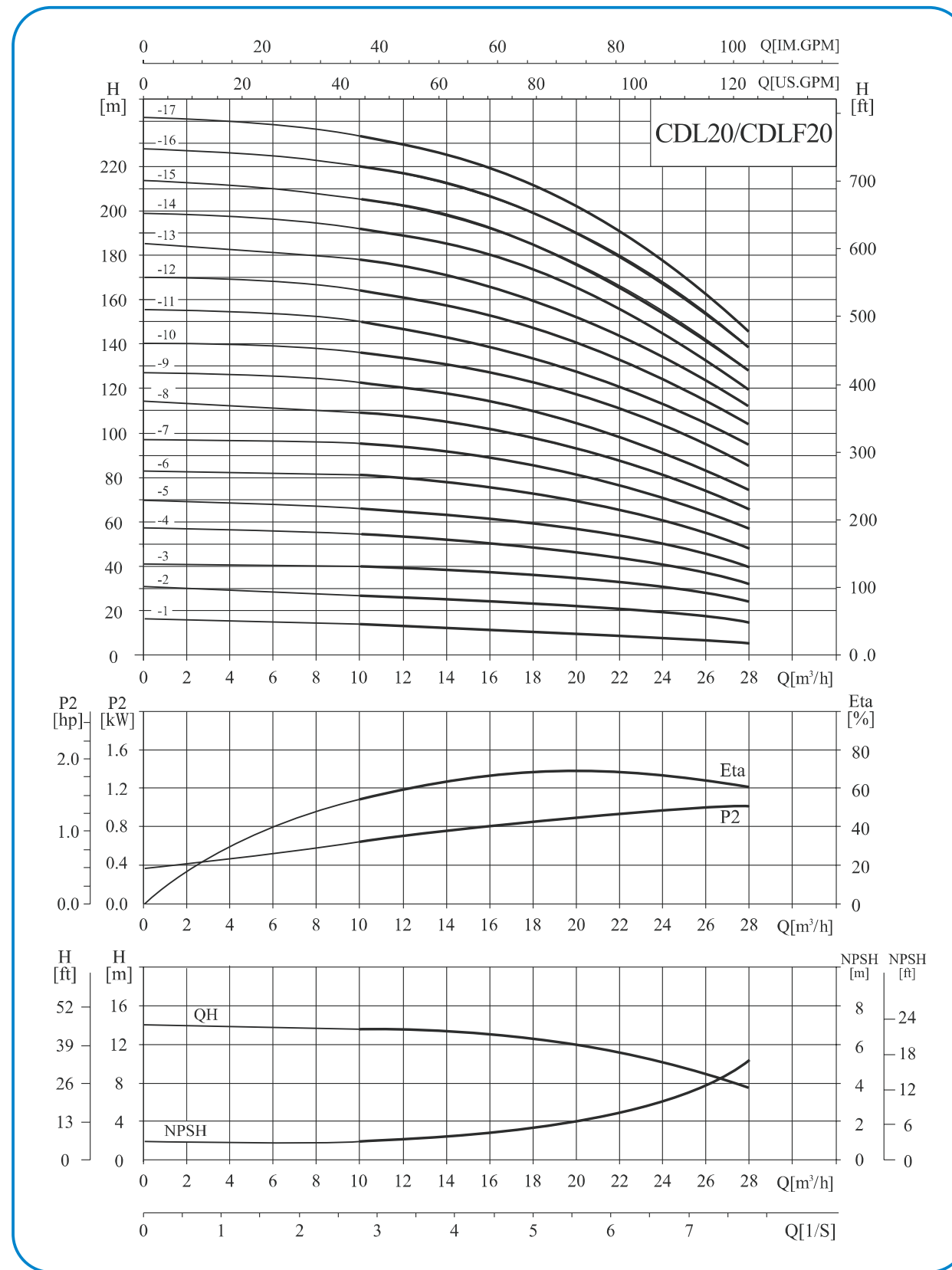

CDL,CDLF轻型立式多级离心泵

性能表

型号	配用电机 (kW)	Q (m ³ /h)	10	12	14	16	18	20	22	24	26	28
CDL20-1	1.1	H (m)	13.5	13	12.5	12	11	10	9	8	7	6
CDL20-2	2.2		27	26.5	26	25	24	23	22	20	18	15
CDL20-3	4.0		40	39.5	39	38	37	35	33	30	27	24
CDL20-4	5.5		54	53	52	51	49	47	44	41	37	33
CDL20-5	5.5		67	66	64	62	60	58	55	50	45	40
CDL20-6	7.5		81	79	77	75	73	70	66	61	55	49
CDL20-7	7.5		95	93	91	89	86	82	77	71	65	58
CDL20-8	11		109	107	105	102	99	94	89	82	75	67
CDL20-10	11		136	134	131	128	124	118	111	103	95	85
CDL20-12	15		164	162	158	154	149	142	133	124	114	102
CDL20-14	15		192	189	185	180	174	166	156	145	133	119
CDL20-17	18.5		234	230	225	219	212	202	190	177	162	145

尺寸和重量

安装图

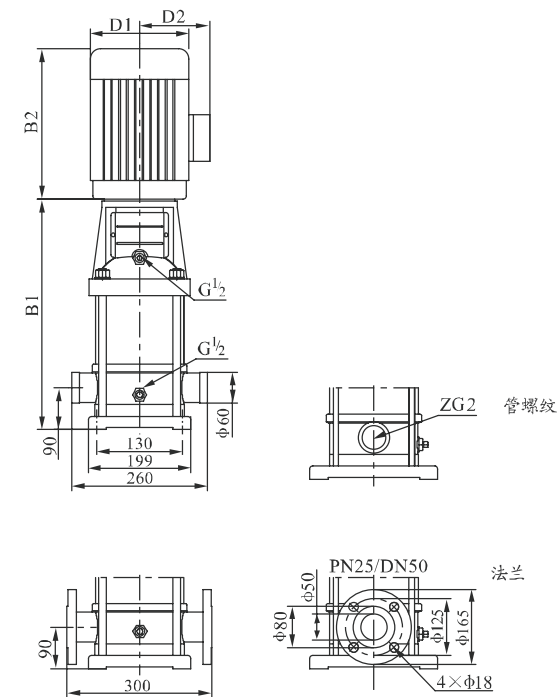

型号	尺寸 (mm)					重量 (kg)
	B1	B2	B1+B2	D1	D2	
CDL20-1	387	245	632	170	142	33
CDL20-2	397	290	687	190	155	42
CDL20-3	452	355	807	230	188	58
CDL20-4	517	390	907	260	208	74
CDL20-5	562	390	952	260	208	76
CDL20-6	607	390	997	260	208	82
CDL20-7	652	390	1042	260	208	84
CDL20-8	785	500	1285	330	255	153
CDL20-10	875	500	1375	330	255	157
CDL20-12	965	500	1465	330	255	170
CDL20-14	1055	500	1555	330	255	172
CDL20-17	1190	550	1740	330	255	195

单相电机、隔爆电机外形尺寸有所变动，详情请咨询本公司。

CDL,CDLF轻型立式多级离心泵

性能曲线

2900rpm

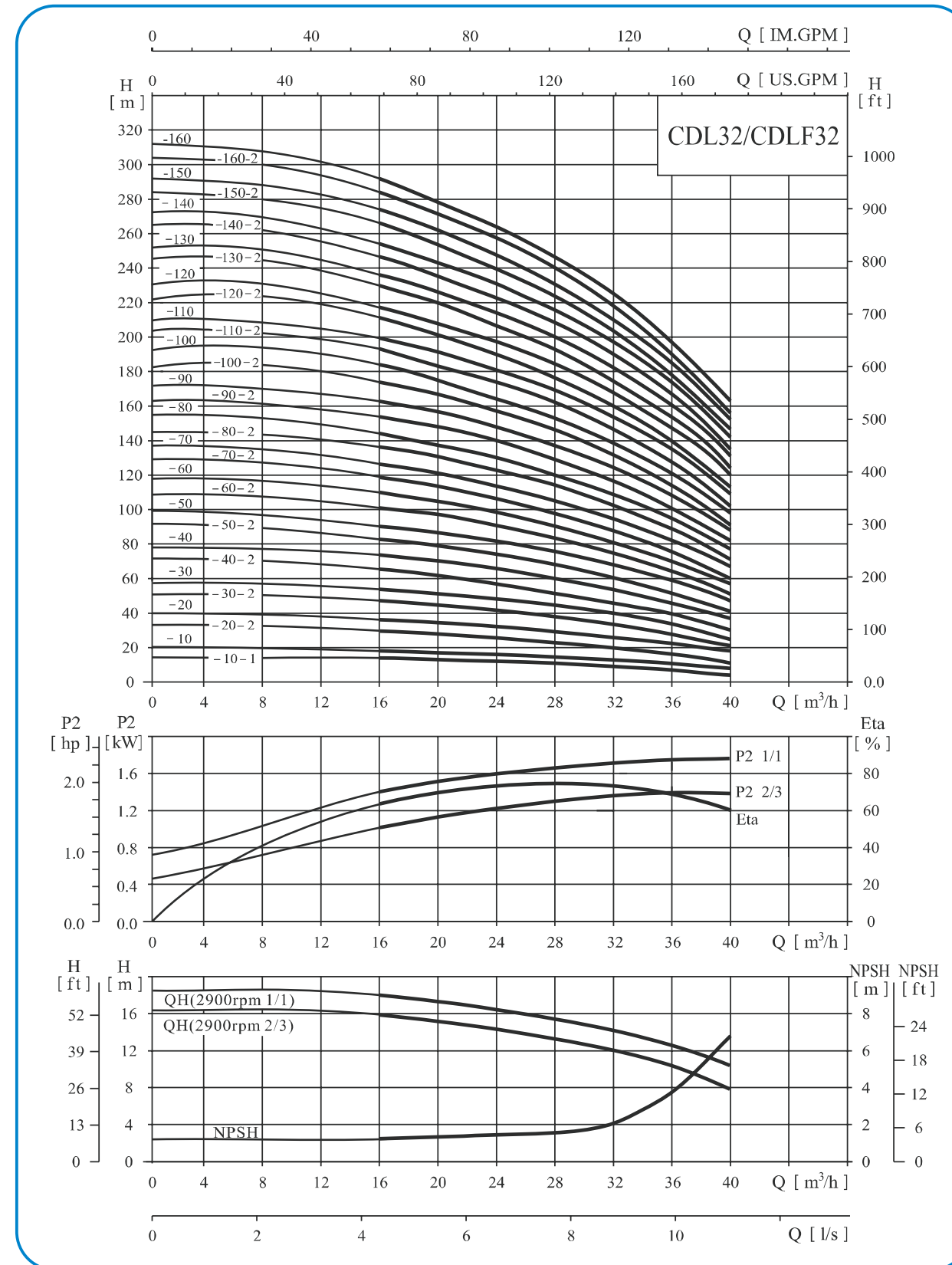

CDL,CDLF轻型立式多级离心泵

性能表

型号	配用电机 (kW)	Q (m³/h)	H (m)								型号	配用电机 (kW)	Q (m³/h)	H (m)							
			16	20	24	28	32	36	40	16				20	24	28	32	36	40		
CDL32-10-1	1.5	H (m)	14	13	12	11	9	7	4	CDL32-90-2	18.5	H (m)	154	148	140	129	117	102	82		
CDL32-10	2.2		18	17	15	14	13	11	8	CDL32-90	18.5		162	156	147	136	124	109	88		
CDL32-20-2	3.0		29	28	26	23	20	16	11	CDL32-100-2	18.5		175	166	157	146	131	115	91		
CDL32-20	4.0		36	34	32	29	27	23	18	CDL32-100	18.5		182	173	164	152	138	122	98		
CDL32-30-2	5.5		47	44	41	38	33	28	21	CDL32-110-2	22		193	184	173	164	146	128	102		
CDL32-30	5.5		54	51	48	44	40	35	27	CDL32-110	22		200	191	180	168	153	135	109		
CDL32-40-2	7.5		65	62	58	53	46	40	30	CDL32-120-2	22		211	201	189	178	160	140	113		
CDL32-40	7.5		72	69	65	59	53	47	37	CDL32-120	22		218	208	196	184	167	147	120		
CDL32-50-2	11		83	79	74	68	60	52	41	CDL32-130-2	30		230	218	206	193	174	153	124		
CDL32-50	11		90	86	81	74	67	59	47	CDL32-130	30		237	225	213	200	181	160	131		
CDL32-60-2	11		101	97	90	83	74	65	51	CDL32-140-2	30		247	235	222	210	189	165	135		
CDL32-60	11		108	104	97	90	81	72	57	CDL32-140	30		255	242	229	216	196	172	142		
CDL32-70-2	15		119	114	107	98	88	78	60	CDL32-150-2	30		266	253	239	224	203	178	145		
CDL32-70	15		126	121	113	105	95	85	67	CDL32-150	30		274	260	246	231	210	185	152		
CDL32-80-2	15		136	131	123	114	102	90	71	CDL32-160-2	30		284	270	255	240	218	190	156		
CDL32-80	15		144	138	130	120	109	97	77	CDL32-160	30		292	277	262	246	225	197	163		

安装图

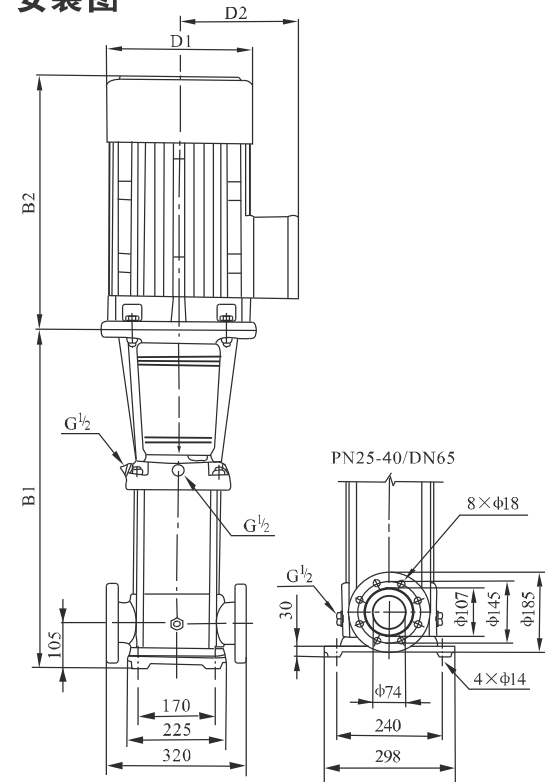

单相电机、隔爆电机外形尺寸有所变动，详情请咨询本公司。

尺寸和重量

型号	尺寸(mm)					重量(kg)
	B1	B2	B1+B2	D1	D2	
CDL32-10-1/CDL32-10	505	290	795	190	155	64/68
CDL32-20-2/CDL32-20	575	345/355	920/930	197/230	165/180	77/85
CDL32-30-2/CDL32-30	645	390	1035	260	208	100
CDL32-40-2/CDL32-40	715	390	1105	260	208	109
CDL32-50-2/CDL32-50	890	500	1390	330	255	181
CDL32-60-2/CDL32-60	960	500	1460	330	255	185
CDL32-70-2/CDL32-70	1030	500	1530	330	255	199
CDL32-80-2/CDL32-80	1100	500	1600	330	255	203
CDL32-90-2/CDL32-90	1170	550	1720	330	255	222
CDL32-100-2/CDL32-100	1240	550	1790	330	255	227
CDL32-110-2/CDL32-110	1310	575	1885	360	285	272
CDL32-120-2/CDL32-120	1380	575	1955	360	285	276
CDL32-130-2/CDL32-130	1450	650	2100	400	310	337
CDL32-140-2/CDL32-140	1520	650	2170	400	310	341
CDL32-150-2/CDL32-150	1590	650	2240	400	310	345
CDL32-160-2/CDL32-160	1660	650	2310	400	310	350

CDL,CDLF轻型立式多级离心泵

性能曲线

2900rpm

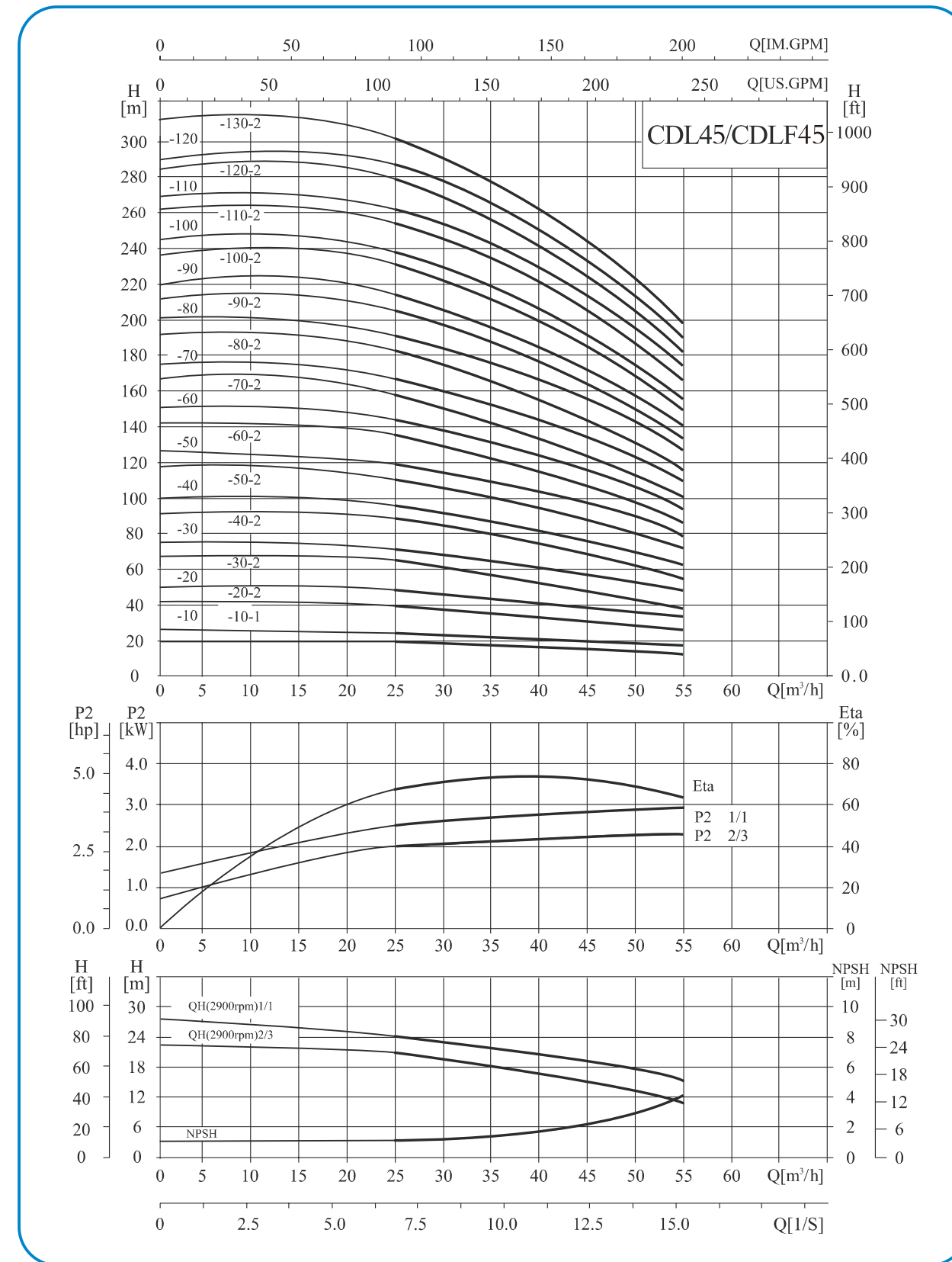

CDL,CDLF轻型立式多级离心泵

性能表

型号	配用电机 (kW)	Q (m ³ /h)	H (m)							
			25	30	35	40	42	45	50	55
CDL45-10-1	3.0	H (m)	20	19	18	17	16	15	13	11
CDL45-10	4.0		24	23	22	21	20	19	18	16
CDL45-20-2	5.5		40	38	36	33	32	30	27	23
CDL45-20	7.5		48	46	44	42	41	39	35	31
CDL45-30-2	11		63	61	58	54	52	50	44	38
CDL45-30	11		71	69	66	63	61	58	53	47
CDL45-40-2	15		87	84	80	75	73	69	62	54
CDL45-40	15		95	92	88	84	81	78	71	62
CDL45-50-2	18.5		111	107	102	96	93	88	80	69
CDL45-50	18.5		119	115	110	105	101	97	88	78
CDL45-60-2	22		135	130	124	117	113	108	97	85
CDL45-60	22		143	138	132	125	122	116	106	93
CDL45-70-2	30		158	152	146	138	134	127	115	100
CDL45-70	30		166	161	154	146	142	135	124	109
CDL45-80-2	30		182	175	168	159	154	146	133	116
CDL45-80	30		190	184	176	167	162	154	141	124
CDL45-90-2	30		205	198	190	180	174	166	150	132
CDL45-90	37		214	207	198	188	183	174	159	140
CDL45-100-2	37		230	221	212	200	194	185	168	147
CDL45-100	37		238	230	220	209	203	193	177	155
CDL45-110-2	45		255	246	236	223	217	206	188	165
CDL45-110	45		263	255	244	232	225	214	196	173
CDL45-120-2	45		280	270	259	245	238	226	206	181
CDL45-120	45		289	280	268	255	247	236	216	190
CDL45-130-2	45		305	294	282	267	259	247	225	198

安装图

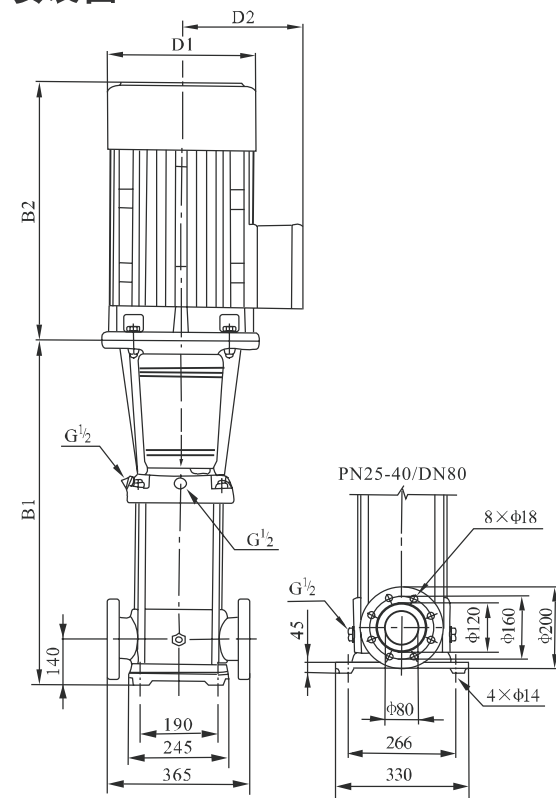

隔爆电机外形尺寸有所变动, 详情请咨询本公司。

尺寸和重量

型号	尺寸(mm)					重量(kg)
	B1	B2	B1+B2	D1	D2	
CDL45-10-1	561	345/355	906/916	197/230	165/188	83/90
CDL45-10						
CDL45-20-2	641	390	1031	260	208	105/110
CDL45-20						
CDL45-30-2	826	500	1326	330	255	183
CDL45-30						
CDL45-40-2	906	500	1406	330	255	197
CDL45-40						
CDL45-50-2	986	550	1536	330	255	221
CDL45-50						
CDL45-60-2	1066	575	1641	360	285	261
CDL45-60						
CDL45-70-2	1146	650	1796	400	310	320
CDL45-70						
CDL45-80-2	1226	650	1876	400	310	324
CDL45-80						
CDL45-90-2	1306	650	1956	400	310	328/352
CDL45-90						
CDL45-100-2	1386	650	2036	400	310	355
CDL45-100						
CDL45-110-2	1466	685	2151	450	345	426
CDL45-110						
CDL45-120-2	1546	685	2231	450	345	432
CDL45-120						
CDL45-130-2	1626	685	2311	450	345	438

CDL,CDLF轻型立式多级离心泵

性能曲线

2900rpm

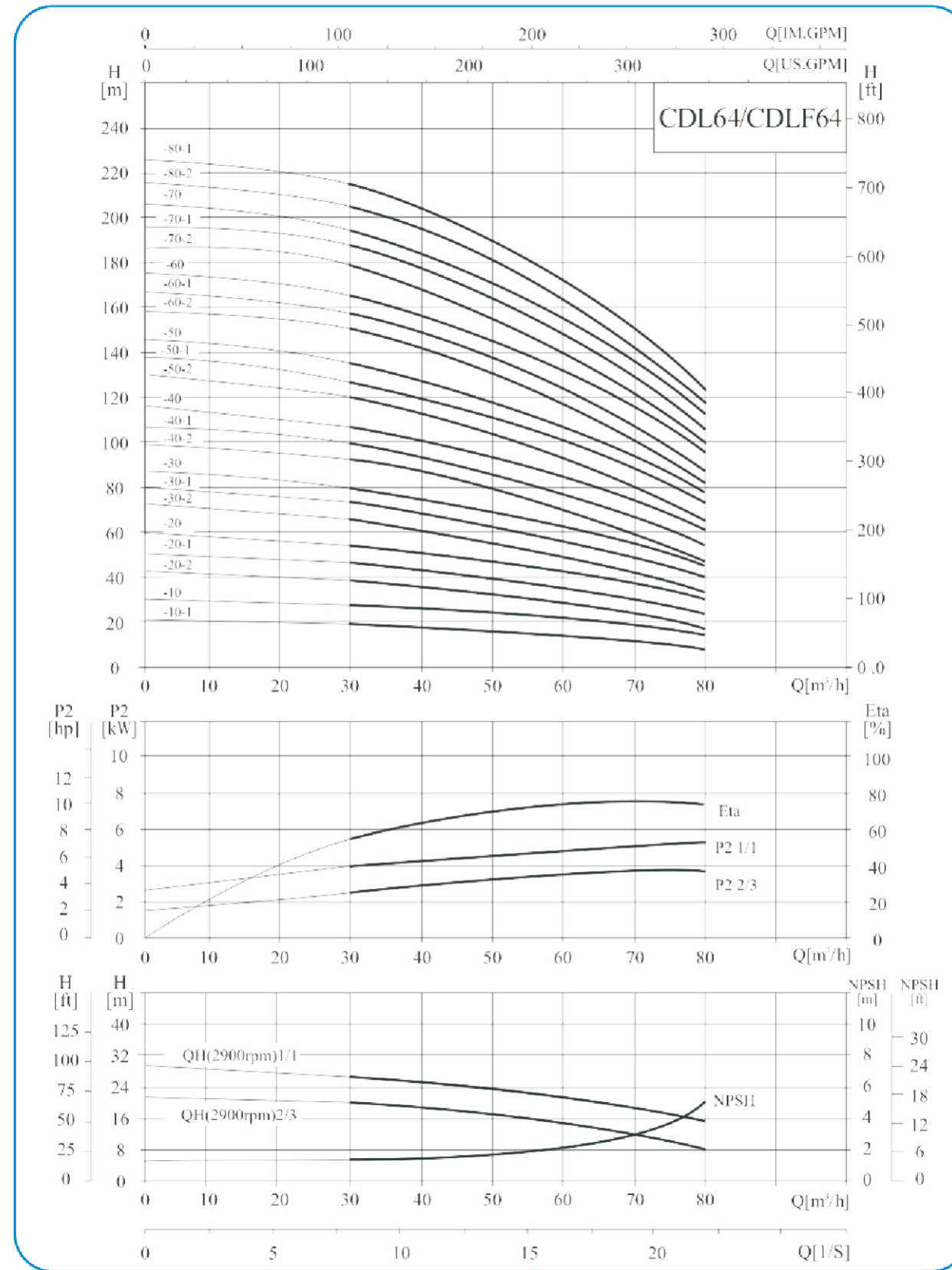

CDL,CDLF轻型立式多级离心泵

性能表

型号	配用电机 (kW)	Q (m ³ /h)	H (m)							
			30	40	50	60	65	70	80	
CDL64-10-1	4.0	H (m)	19	18	16	14	13	11	8	
CDL64-10	5.5		27	25	23	21	20	18	15	
CDL64-20-2	7.5		39	36	33	29	26	23	17	
CDL64-20-1	11		46	44	40	36	33	30	24	
CDL64-20	11		53	51	47	43	40	37	30	
CDL64-30-2	15		66	62	56	50	46	41	32	
CDL64-30-1	15		73	69	63	57	53	48	39	
CDL64-30	18.5		80	76	70	64	60	55	46	
CDL64-40-2	18.5		92	87	80	71	66	60	47	
CDL64-40-1	22		100	94	87	78	73	67	54	
CDL64-40	22		107	101	94	85	80	74	61	
CDL64-50-2	30		121	114	105	95	88	80	64	
CDL64-50-1	30		128	121	112	102	95	87	71	
CDL64-50	30		136	129	119	109	102	94	78	
CDL64-60-2	30		150	142	131	118	110	101	81	
CDL64-60-1	37		157	149	138	125	117	108	88	
CDL64-60	37		164	156	145	132	124	115	95	
CDL64-70-2	37		179	169	156	141	132	121	99	
CDL64-70-1	37		186	176	163	148	139	128	106	
CDL64-70	45		193	183	170	155	146	135	112	
CDL64-80-2	45	207	196	182	164	154	142	116		
CDL64-80-1	45	215	203	189	171	161	149	123		

安装图

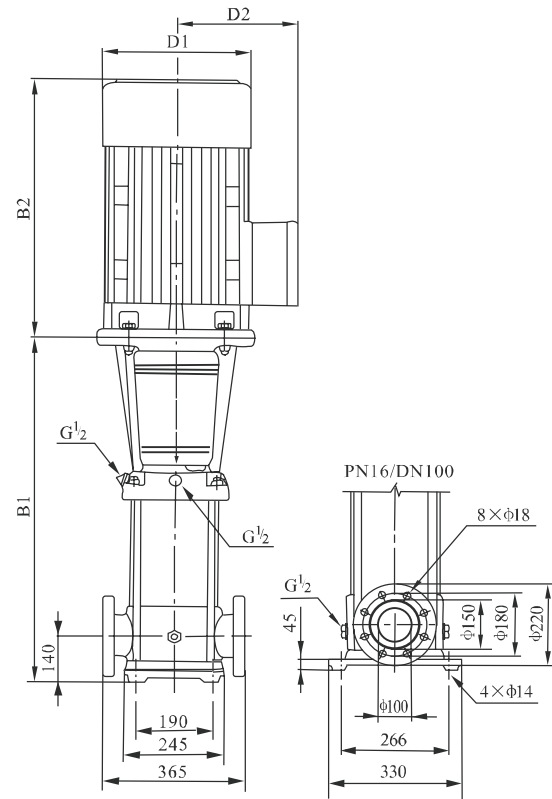

尺寸和重量

型号	尺寸(mm)					重量(kg)
	B1	B2	B1+B2	D1	D2	
CDL64-10-1	561	355	916	230	188	93
CDL64-10	561	390	951	260	208	105
CDL64-20-2	644	390	1034	260	208	110
CDL64-20-1	754	500	1254	330	255	182
CDL64-20	754	500	1254	330	255	182
CDL64-30-2	836	500	1336	330	255	196
CDL64-30-1	836	500	1336	330	255	197
CDL64-30	836	550	1386	330	255	221
CDL64-40-2	919	550	1469	330	255	225
CDL64-40-1	919	575	1494	360	285	258
CDL64-40	919	575	1494	360	285	258
CDL64-50-2	1001	650	1651	400	310	319
CDL64-50-1	1001	650	1651	400	310	319
CDL64-50	1001	650	1651	400	310	320
CDL64-60-2	1084	650	1734	400	310	325
CDL64-60-1	1084	650	1734	400	310	349
CDL64-60	1084	650	1734	400	310	349
CDL64-70-2	1166	650	1816	400	310	353
CDL64-70-1	1166	650	1816	400	310	353
CDL64-70	1166	685	1851	460	340	420
CDL64-80-2	1248	685	1933	460	340	424
CDL64-80-1	1248	685	1933	460	340	424

CDL64系列也可按客户要求提供PN25-40/DN100标准法兰。

CDL,CDLF轻型立式多级离心泵

性能曲线

2900rpm

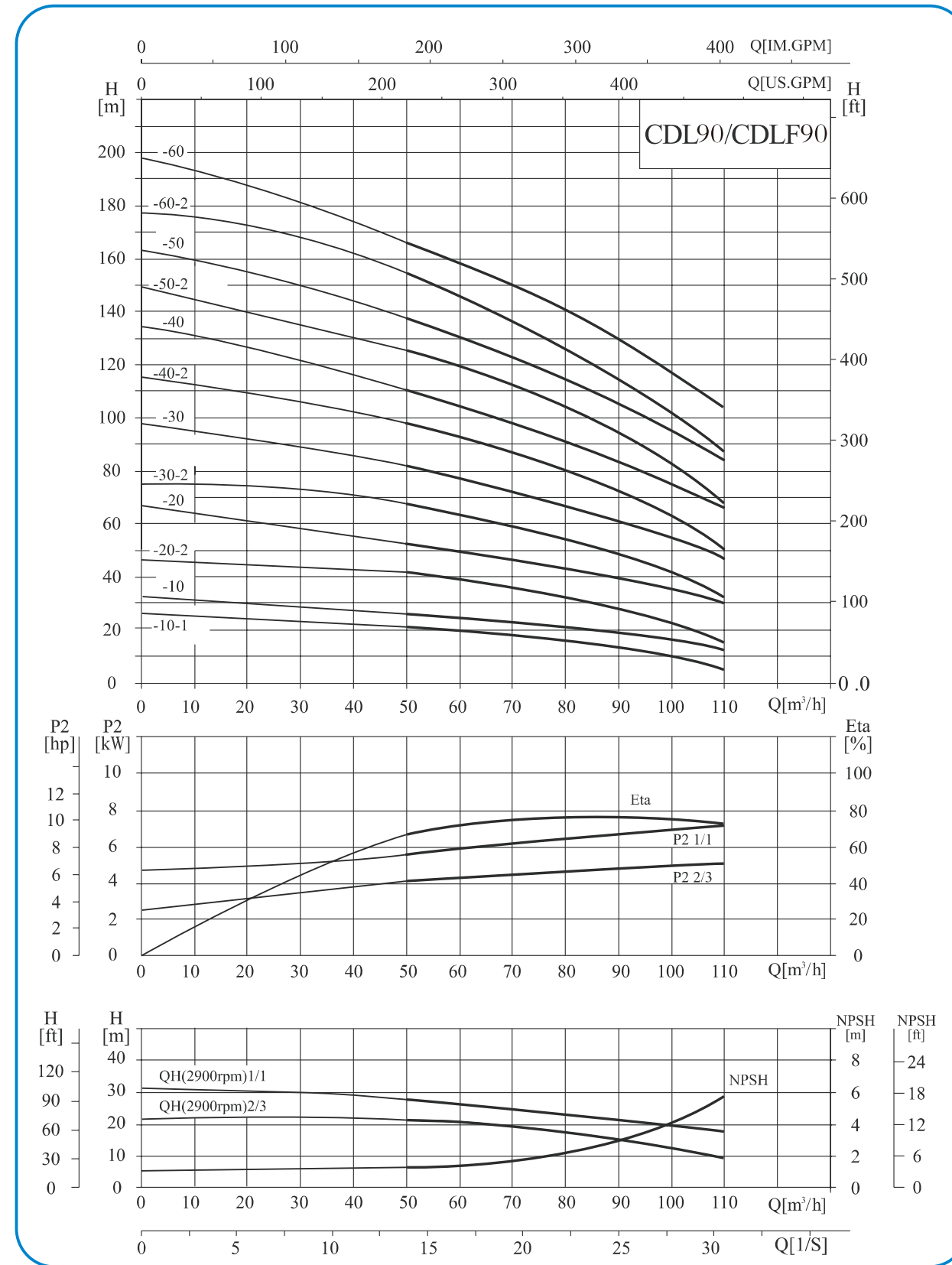

CDL,CDLF轻型立式多级离心泵

性能表

型号	配用电机 (kW)	Q (m ³ /h)	50	60	70	80	85	90	100	110
CDL90-10-1	5.5	H (m)	22	19	17	16	14	13	10	6
CDL90-10	7.5		25	24	22	21	20	19	16	12
CDL90-20-2	11		41	39	36	32	30	28	22	15
CDL90-20	15		53	50	47	44	41	40	36	30
CDL90-30-2	18.5		68	65	60	55	52	49	41	32
CDL90-30	22		81	77	72	67	64	62	55	48
CDL90-40-2	30		98	93	87	80	75	72	62	50
CDL90-40	30		110	105	100	92	86	84	76	66
CDL90-50-2	37		126	120	113	104	98	93	81	68
CDL90-50	37		139	131	124	115	110	106	94	83
CDL90-60-2	45		155	148	139	129	122	117	102	86
CDL90-60	45		168	160	150	141	134	130	117	103

安装图

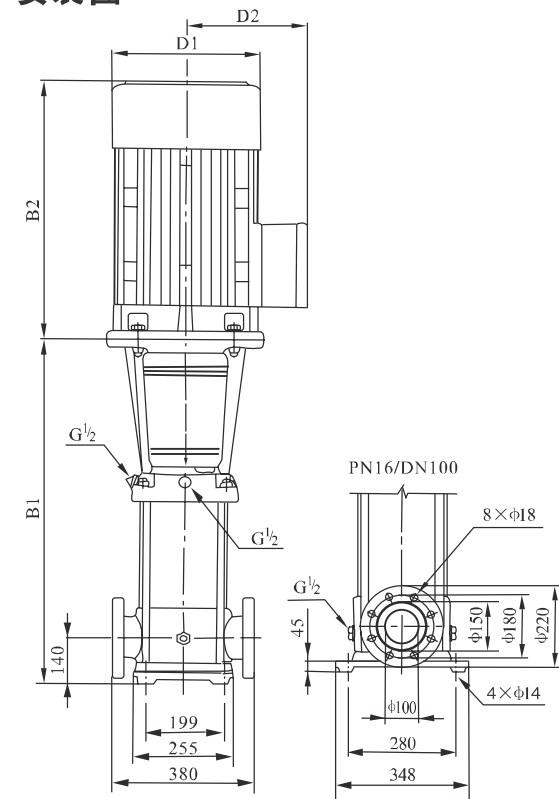

尺寸和重量

型号	尺寸(mm)					重量(kg)
	B1	B2	B1+B2	D1	D2	
CDL90-10-1	571	390	961	260	208	105
CDL90-10	571	390	961	260	208	110
CDL90-20-2	773	500	1273	330	255	181
CDL90-20	773	500	1273	330	255	192
CDL90-30-2	865	550	1415	330	255	215
CDL90-30	865	575	1440	360	285	252
CDL90-40-2	957	650	1607	400	310	312
CDL90-40	957	650	1607	400	310	312
CDL90-50-2	1049	650	1699	400	310	336
CDL90-50	1049	650	1699	400	310	336
CDL90-60-2	1141	685	1826	460	340	407
CDL90-60	1141	685	1826	460	340	407

CDL90系列也可按客户要求提供PN25-40/DN100标准法兰。

CDL,CDLF轻型立式多级离心泵

性能曲线

2950rpm

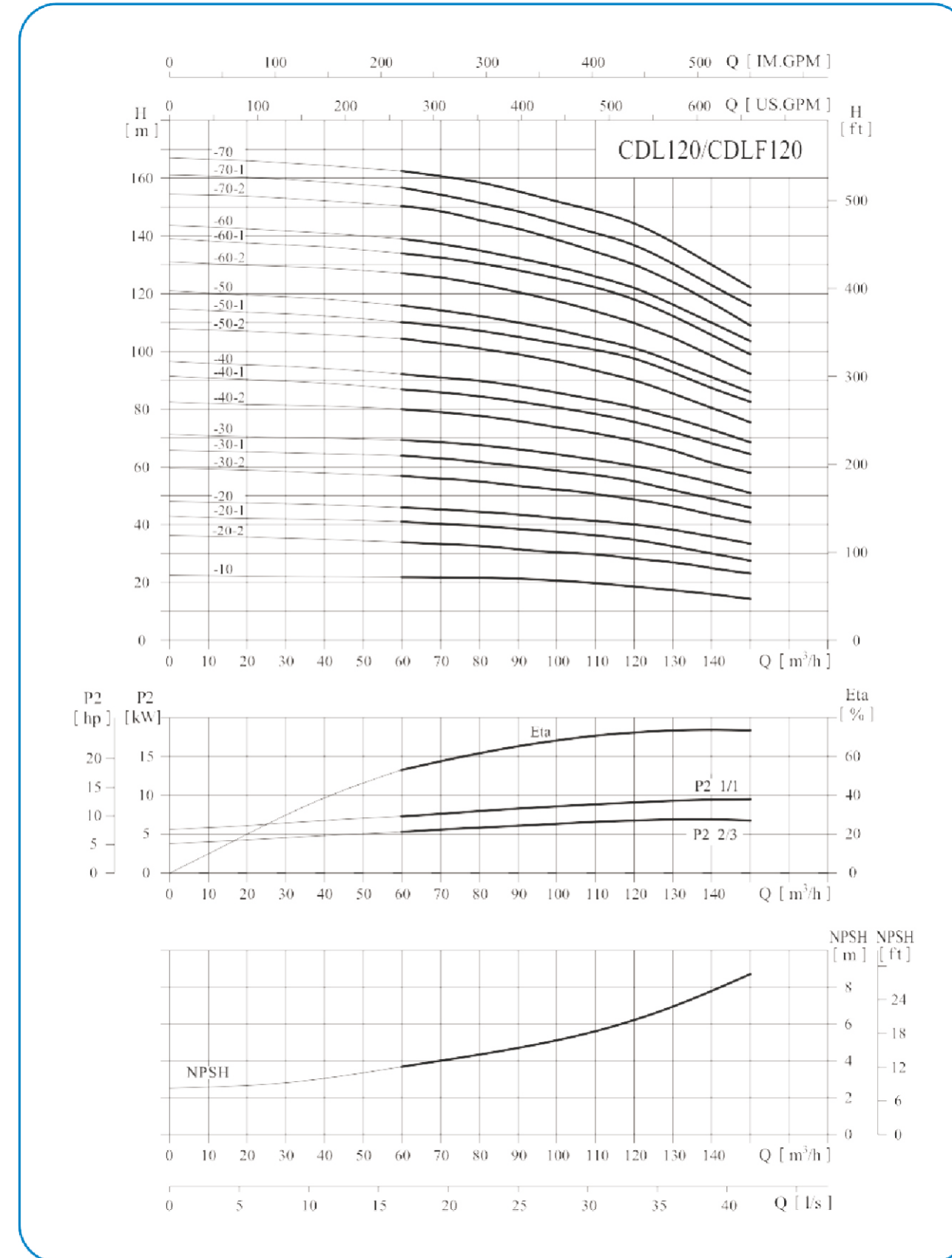

CDL,CDLF轻型立式多级离心泵

性能表

型号	配用电机 (kW)	Q (m ³ /h)	H (m)											
			60	70	80	90	100	110	120	130	140	150		
CDL120-10	11	22	21.8	21.6	21	20.5	19.5	18.5	17	16	15			
CDL120-20-2	15	34	33.6	33	31	30.2	30	28.5	27	25	24			
CDL120-20-1	18.5	41	40	39.5	38.5	37	36.5	34.5	32.5	30	27.5			
CDL120-20	22	46	45	44.5	43.5	42.4	41	40	38	36	33.5			
CDL120-30-2	30	57	56	55	53.5	52	51	49	46.5	43.5	41			
CDL120-30-1	30	64	63	62	60	58.5	57.5	55.5	52	49	46			
CDL120-30	30	69.5	68.5	67.5	66	64.4	62.5	61	57.5	54.5	51			
CDL120-40-2	37	80.5	79	78	76	73.5	72	69	66	61.5	58			
CDL120-40-1	37	87	86	84.5	82	80	78	76	72	68	64.5			
CDL120-40	45	92.5	91	90	88	85.5	83	81	77	73	68.5			
CDL120-50-2	45	104.5	103	101	99	96	93	90	85.5	80.5	75.5			
CDL120-50-1	45	110.5	109	107.5	105	102	100	97	92	86.5	83			
CDL120-50	55	115.5	114	113	110	107.5	104.5	101.5	96	91	86			
CDL120-60-2	55	128	125.5	123	121	117.3	113.5	110	104.5	98.5	92.5			
CDL120-60-1	55	134	132	130.5	127	124	121	118	111	105	100			
CDL120-60	75	139	137	135	132	128.8	126	123	116	110	104			
CDL120-70-2	75	151	148	145.5	143	138.6	134	130	123.5	116.5	109			
CDL120-70-1	75	156.5	154	152	148.5	144.5	141	137.5	130	123	116.5			
CDL120-70	75	162.5	160.5	158.5	155	151	148	145	137	129	123			

安装图

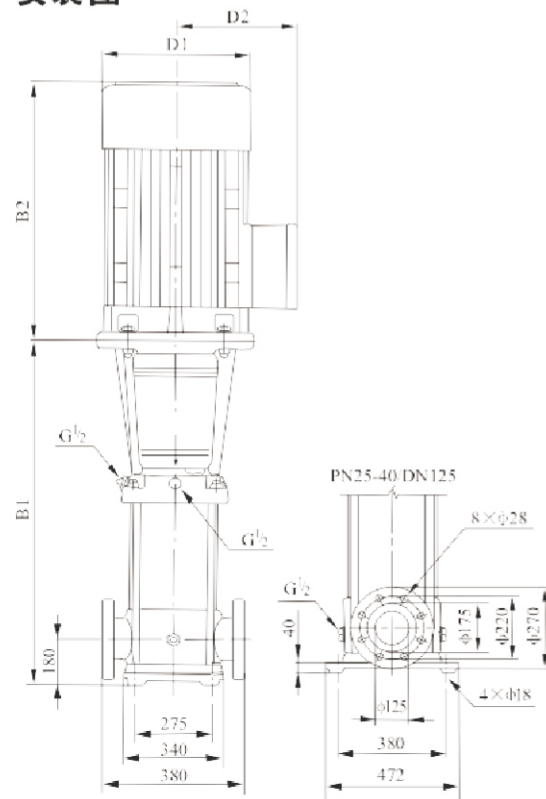

尺寸和重量

型号	尺寸 (mm)					重量 (kg)
	B1	B2	B1+B2	D1	D2	
CDL120-10	840	500	1340	330	255	230
CDL120-20-2	1000	500	1500	330	255	245
CDL120-20-1	1000	550	1550	330	255	250
CDL120-20	1000	575	1575	360	285	285
CDL120-30-2	1160	650	1810	400	310	360
CDL120-30-1	1160	650	1810	400	310	360
CDL120-30	1160	650	1810	400	310	360
CDL120-40-2	1320	650	1970	400	310	400
CDL120-40-1	1320	650	1970	400	310	400
CDL120-40	1320	685	2005	460	340	460
CDL120-50-2	1480	685	2165	460	340	470
CDL120-50-1	1480	685	2165	460	340	470
CDL120-50	1510	760	2270	540	370	575
CDL120-60-2	1670	760	2430	540	370	585
CDL120-60-1	1670	760	2430	540	370	585
CDL120-60	1670	845	2515	580	410	705
CDL120-70-2	1830	845	2675	580	410	715
CDL120-70-1	1830	845	2675	580	410	715
CDL120-70	1830	845	2675	580	410	715

隔爆电机外形尺寸有所变动, 详情请咨询本公司。

CDL,CDLF轻型立式多级离心泵

性能曲线

2950rpm

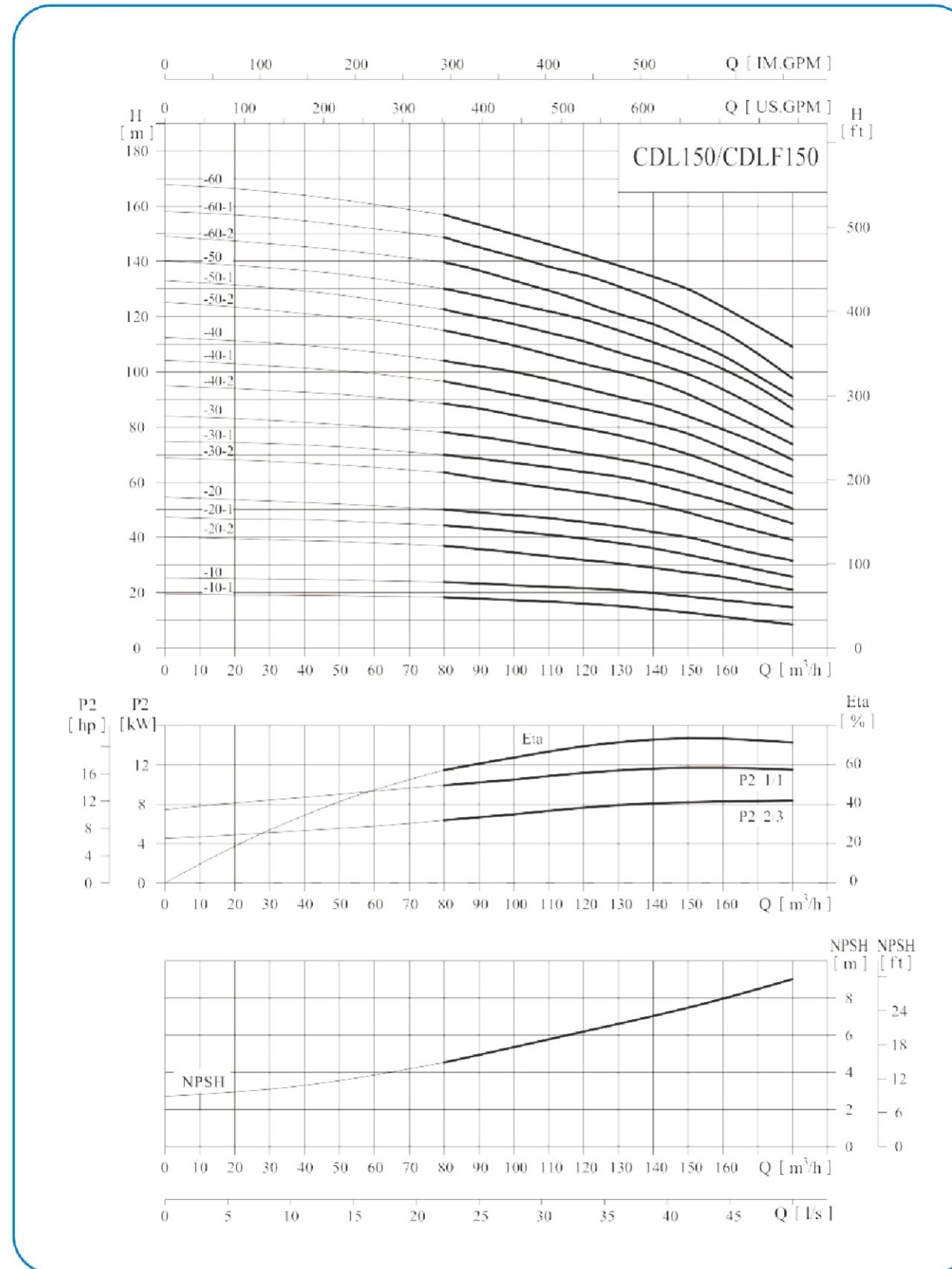

CDL,CDLF轻型立式多级离心泵

性能表

型号	配用电机 (kW)	Q (m ³ /h)	H (m)										
			80	90	100	110	120	130	140	150	160	170	180
CDL150-10-1	11	H (m)	18.3	17.8	17.3	17	16	15	14	12.5	11	10	8.5
CDL150-10	15		24	23	22.5	22	21.5	20.5	20	18.5	17	16	15
CDL150-20-2	18.5		37	35.5	34	33	32	31	29	27.5	26	23	21
CDL150-20-1	22		44.3	43	42	40	39	38.5	37.5	35	33	30	27
CDL150-20	30		50	49	48	47	45.5	44	42	40	37	34	32
CDL150-30-2	30		63.5	61	59	57.5	56	54.5	53	49	45.5	42	39
CDL150-30-1	37		70	68	67	65	63	62	60	56	53	49	45
CDL150-30	37		78	76.5	75	73	70.5	68	66	63	59	55	50.5
CDL150-40-2	45		89	87	84	81.5	79	77	74.5	70.5	65.5	60	56
CDL150-40-1	45		96.5	94	91.5	89	86.5	84	81.5	77	72.5	67	62
CDL150-40	55		104	102	100	97	95	91	88	84	79.5	74	68
CDL150-50-2	55		115.5	112	109	106	102.5	100	97	92	86	79	73.5
CDL150-50-1	75		122.5	119.5	117	113.5	111.5	107.5	104.5	99	93.5	87	80
CDL150-50	75		130	127.5	125	121	119	115	111.5	106.5	101	94.5	86.5
CDL150-60-2	75		140	137	133	130	126	121	118	112	106	98	91
CDL150-60-1	75		148.5	145	141.7	137.5	135	131	127	120.5	114.5	106.5	97.5
CDL150-60	75		157	153	149	145	142	139.5	137	130	123.5	116	109

安装图

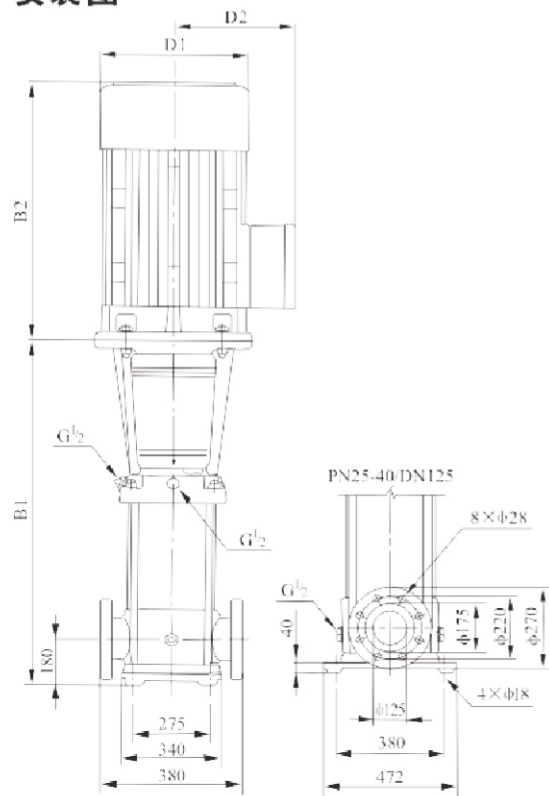

尺寸和重量

型号	尺寸(mm)					重量(kg)
	B1	B2	B1+B2	D1	D2	
CDL150-10-1	840	500	1340	330	255	230
CDL150-10	840	500	1340	330	255	235
CDL150-20-2	1000	550	1550	330	255	250
CDL150-20-1	1000	575	1575	360	285	295
CDL150-20	1000	650	1650	400	310	350
CDL150-30-2	1160	650	1810	400	310	360
CDL150-30-1	1160	650	1810	400	310	360
CDL150-30	1160	650	1810	400	310	385
CDL150-40-2	1320	685	2005	460	340	460
CDL150-40-1	1320	685	2005	460	340	460
CDL150-40	1350	760	2110	540	370	560
CDL150-50-2	1510	760	2270	540	370	570
CDL150-50-1	1510	845	2355	580	410	690
CDL150-50	1510	845	2355	580	410	690
CDL150-60-2	1670	845	2515	580	410	700
CDL150-60-1	1670	845	2515	580	410	700
CDL150-60	1670	845	2515	580	410	700

隔爆电机外形尺寸有所变动, 详情请咨询本公司。

CDL,CDLF轻型立式多级离心泵

性能曲线

2950rpm

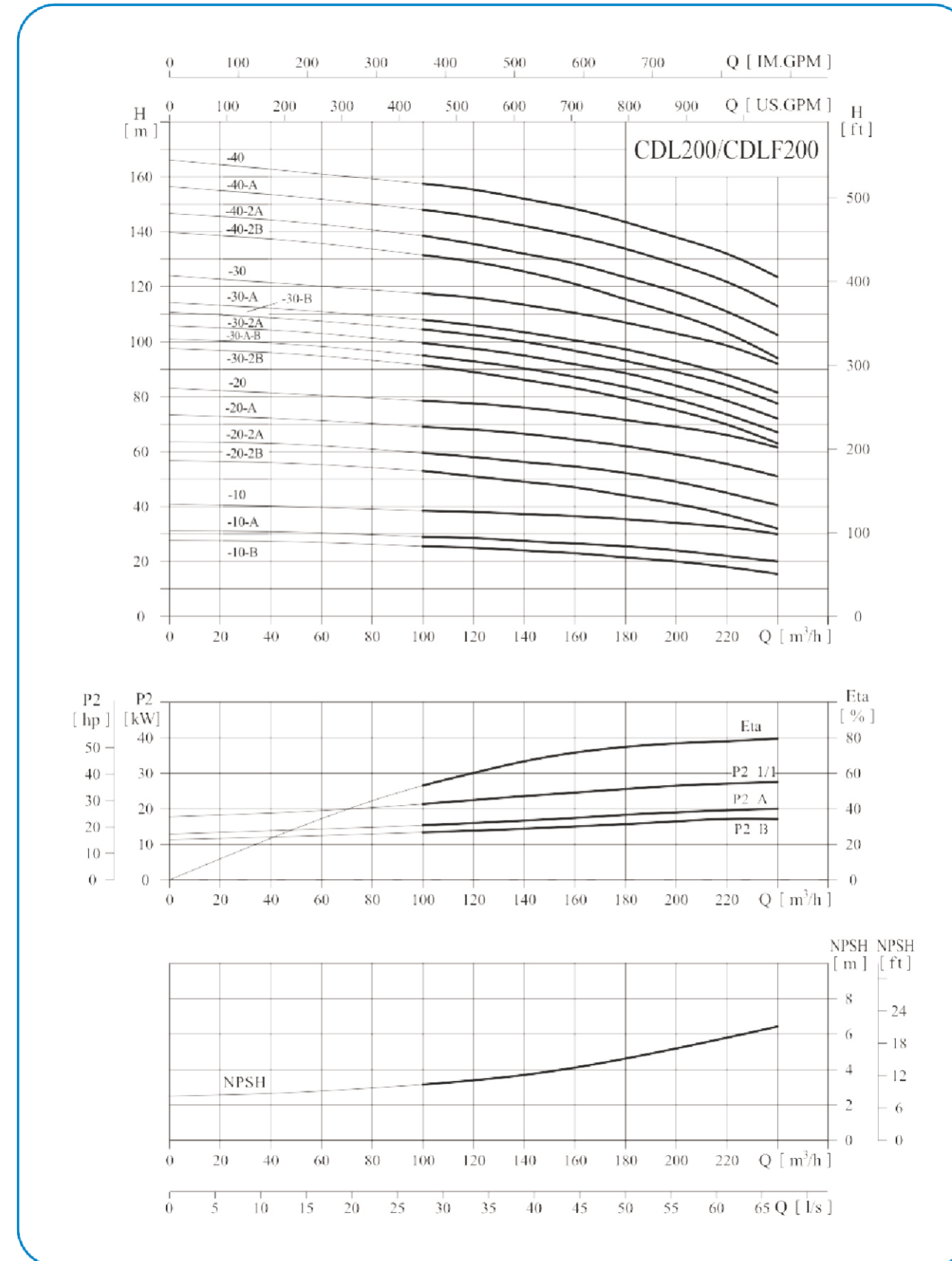

CDL,CDLF轻型立式多级离心泵

性能表

型号	配用电机 (kW)	Q (m ³ /h)	H (m)							
			100	120	140	160	180	200	220	240
CDL200-10-B	18.5	H (m)	25.5	25	24	23	21.5	20	18	15.5
CDL200-10-A	22		29	28.5	27.5	26.5	25.5	24	22	20
CDL200-10	30		38.5	38	37.5	36.5	35	34	32.5	30
CDL200-20-2B	37		53	51	49	47	44	41	37	32
CDL200-20-2A	45		59.5	58	56	54	52.5	49	44.5	40.5
CDL200-20-A	55		69	68	66	64	62	59	55.5	51
CDL200-20	55		78.5	77.5	76	74	71.5	69	66	61.5
CDL200-30-2B	75		91.5	89	86.5	83.5	79	75	70	63
CDL200-30-A-B	75		95	93	90	87	83.5	79	73.5	67
CDL200-30-2A	75		99.5	97.5	94.5	91.5	89	84	78.5	72
CDL200-30-B	75		104.5	102.5	100	97	93	89	84.5	77.5
CDL200-30-A	75		108	106	103.5	100.5	97.5	93	88	81.5
CDL200-30	90		117.5	116	113.5	110.5	107	103	99	92
CDL200-40-2B	90		131.5	129	125.5	121	115.5	110	103.5	94
CDL200-40-2A	110		138.5	136	132	128	124	118	111	102.5
CDL200-40-A	110		148	145.5	142.5	138	134	128	122	113
CDL200-40	110		157.5	155.5	152.5	148	143.5	138	132.5	123.5

安装图

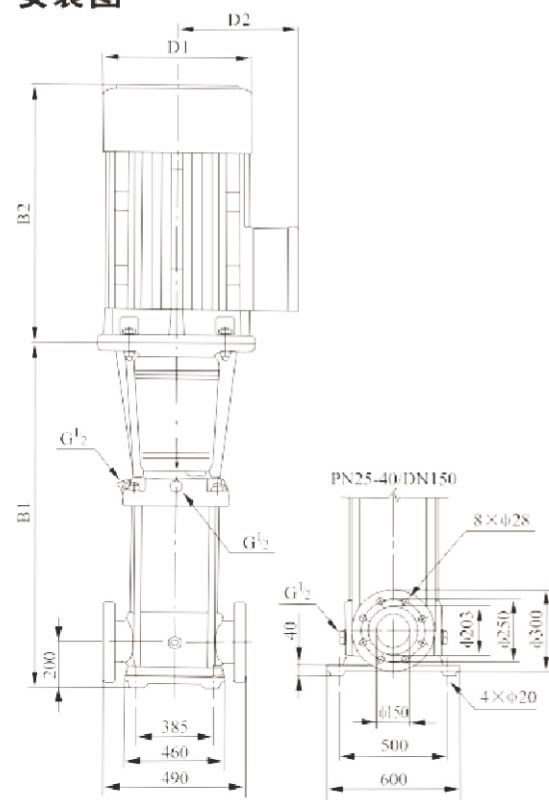

尺寸和重量

型号	尺寸 (mm)					重量 (kg)
	B1	B2	B1+B2	D1	D2	
CDL200-10-B	907	550	1457	330	255	311
CDL200-10-A	907	575	1482	360	285	347
CDL200-10	907	650	1557	400	310	403
CDL200-20-2B	1101	650	1751	400	310	447
CDL200-20-2A	1101	685	1786	460	340	504
CDL200-20-A	1131	760	1891	540	370	595
CDL200-20	1131	760	1891	540	370	595
CDL200-30-2B	1325	845	2170	580	410	748
CDL200-30-A-B	1325	845	2170	580	410	748
CDL200-30-2A	1325	845	2170	580	410	748
CDL200-30-B	1325	845	2170	580	410	748
CDL200-30-A	1325	845	2170	580	410	748
CDL200-30	1325	895	2220	580	410	817
CDL200-40-2B	1519	895	2414	580	410	830
CDL200-40-2A	1519	1140	2659	645	550	1180
CDL200-40-A	1519	1140	2659	645	550	1180
CDL200-40	1519	1140	2659	645	550	1180

隔爆电机外形尺寸有所变动, 详情请咨询本公司。