



深圳市思创科技设备有限公司

主营：单层裁床，底模机，弯刀机，圆刀头，振动刀，刀座等
自主研发，个性定制，专利技术，质量稳定，行业之选

联系热线：

0755-29852802
133-1644-1966

SHENZHEN SICHUANG TECHNOLOGY EQUIPMENT CO.,LTD

产品简介

源于思考，勇于创新！本公司是柔性材料切割机、单层裁床、底模机、弯刀机等自动化设备，圆刀枪头、振动刀枪头、刀座等相关配件专业设计生产加工的公司，十多年来从事刀头、自动化弯刀机、底膜机等自动化设备的研发，公司的圆刀头系列产品获得市场认可，被大多数行业知名公司采用。

核心配件：圆刀头、（电）振动刀头、（气）振动刀头、刀座、剪口座、V刀、压痕刀、平面检测仪等。 图纸方案：单层裁床整机方案，非标方案定制图纸，个性定制方案图纸等。

产品优势：厂家直销，公司自主设计制造，保证售后，支持老款产品以及它厂产品改造升级；单层裁床核心配件振动刀枪头，圆刀枪头，刀座，剪口座，冲口座等；多种规格多种方案整套单层裁床设计全套图纸和标准件附表，为您量身订造个性非标产品。

深圳市思创科技设备有限公司的诚信、实力和产品质量获得业界的认可，欢迎各界朋友莅临参观、指导和业务洽谈。

地址：广东省深圳市宝安区松岗街道江边工业区创业二路 11 号创业工业园 A101 厂房。电话：0755-29852802 ，售前 13316441966 刘生，售后 13641407940 杨工。

一、思创裁剪机

功能特性

- ★电脑数控，自动切割，7寸液晶工业触摸屏，标配富士伺服（可选配松下、富士、禾川、三菱、台达等伺服电机）。
- ★标配纯平铝台面+合理的分区吸风，确保台面平整度和吸风效果更好地满足需求。选配蜂窝板台面。
- ★可实现任意点定位切割，切断、半断、红外激光灯定位（基本功能），压痕、V型槽、CCD定位、笔写（选配功能）。
- ★机头噪音在75分贝左右，风机噪音可通过增加消音装置或将出风口导出室外减小。
- ★振动刀头采用高速电机，空载每分钟转速可达到17000转。圆刀枪头采用有刷电机，刀片转速有9000/10000/18000选择，扭力大，切割效果好。裁剪机头可选配V型槽刀、铣刀、圆刀、压痕刀等多种刀具。
- ★传动系统采用齿轮+齿条，可选配直线导轨+钢丝静音皮带或者丝杆传动，保证精度和准度。
- ★原装欧姆龙/松下光电感应开关，确保机器使用寿命。
- ★和电脑网线连接，安装方便，操作简单。
- ★提供远程指导安装、培训、售后服务，终身免费升级软件。
- ★对卷料行业，可选配自动送料架或放料架。

机型 P/N.	SC-6122A	SC-2516s	SC-1618s	SC-1216g
有效切割面积(mm)	6100*2200	2500*1600	1600*1800	1200*1600
最大运行速度(mm/s)	1100	1100	1100	1100
最大切割厚度(mm)	40-70	40-70	40-70	40-70

切割精度(mm)	≤0.1	≤0.1	≤0.1	≤0.1
重复精度	0.05	0.05	0.05	0.05
最小圆直径(mm)	5	5	5	5
输出端口	RJ45 以太网口			
文件格式	HP-GL 兼容格式, 包括 DXF, CDR, AI 等常用格式			
固定方式	真空吸附			
工作电压	AC380V±10% 50HZ/60HZ;			
整机耗电(KWH)	双吸风机约 17KW	单吸风机约 9KW	单吸风机约 7KW	单吸风机约 5.5KW
外形尺寸(mm)	7200*2900	2950*2150	2950*2350	2040*1600
总重量(Kg)	1900	1500	1500	1200

[更多机型请咨询：13600179995 肖生；13316441966 刘生；](#)
[13641407940 杨生](#)

思创自动裁床保养须知：

- 1、选择良好的环境使用该裁剪机，避免阳光直射，以免台面老化，避免潮湿环境，以免影响电气性能。
- 2、定期对切割机台面、电气箱和机器运动部件进行清洁和整理。
- 3、定期对连接设备的输入电脑进行优化、杀毒、维护，电脑系统的不稳定也会影响打样机的正常运行。
- 4、不要在切割机上放置重物或者剪刀螺丝刀等尖锐和厚重物品，以免启动机器时和横梁的部件发生碰撞。
- 5、请勿重压设备的运动部件和轨道、横梁，以免损坏影响设备裁剪的精度。
- 6、在裁剪机运行过程中请勿将任何物品靠近正在运行的横梁和机头，以免发生意外。

服务：

1、销售前要求客户前来我公司工厂考察我司机器的性能，确认机器能符合客户的实际要求。或者确认客户已经在我方已购机的老客户处考察过。定制的客户需用书面的方式提出具体定制要求。

2、机器免费保修壹年，终身维护。免费维护期内：A、免配件费；B、免人工费；C、免费培训操作员一名。

3、操作员的培训根据操作学员的接受程度和学习能力，培训到操作员能够独立操作机器。

4、交货方式：标准机型自收到订金之日起 20 个工作日内交货，定制机型自收到订金之日起 40 个工作日内交货。我司发货至贵方所在地城市，贵方提货后通知我司安排技术员上门安装调试。

客户自备部分：

1、客户自备 220V2KW,380V6KW 电源电源插座(机器和电脑共同使用)。

2、操作机器所用的专用电脑一台（可选配电脑台）。

3、客户须预留摆放机器、电脑、加工材料的位置：最少 15 平方米以上。

售前服务

本厂负责为客户培训切割机和 CAD 软件操作人员，即使不懂电脑、包装、服装、鞋业、广告的人员经过我司培训在短期内就能掌握使用电脑 CAD/CAM 系统的技术要领，成为合格的操作员。客户可以派人到本司学习，本司也可以派人上门培训。

售中服务

本司负责免费为客户上门安装、调试全套设备，并进行现场操作、演示，直至设备正常运转，开展工作，直至客户满意为止。

售后服务

本司针对所有产品，对客户作出免费保修一年的承诺，终身维修。如果设备

发生故障，公司技术人员可一小时内给出解决方案，为用户排忧解难。与此同时，公司将派技术人员定期回访客户，远程维护设备使其保持正常的工作。耗材、因使用操作不当或私自拆机等人为原因和不可抗力造成设备损坏或不能正常使用，不属保修范围。

自动裁剪机的产品优势：

- 1、提高产品质量。全面数字化设备代替手工来设计与制作样品，使产品质量得以全面提高。
- 2、提高生产效率。使用 CAD/CAM 系统比手工操作至少提高数倍以上的工作效率。
- 3、节约设计时间。由于样品制作存在多次修改的问题，使用电脑存档和修改，再输送至自动化电脑打样机，则可缩短设计时间，快速反应各种变化。
- 4、节约生产成本。拥有电脑打样机可节约刀模制作费用，节约了时间并提高了效率进而降低了生产成本。
- 5、给予顾客快速的解决方案。拥有电脑自动化系统便于与客户进行零距离沟通，从而给予解决方法。
- 6、可以小批量生产使用。现代包装趋向个性化包装，使小批量订单增多，思创裁剪机能满足个人老板和工厂小批量生产需要。
- 7、提升业绩及顾客满意度。时间、效率、质量三方面的提高使顾客的满意度得以提升。
- 8、极高的性能价格比。与同类产品性能、价格、服务三大方面相比较，思创 CAD/CAM 系统是每个客户明智的选择。
- 9、增加企业竞争力。高科技的电脑打样，准确快捷，提高企业形象，增大订单的机会。



深圳市思创科技设备有限公司
Shenzhen Science and Technology Equipment Co.,Ltd.



非标订制，个性订制，专业设计生产

When in the world, let me give an answer. In the side with, the love brings the earth, when I feel love, you have will give the world, let me stay away from thinking, may
from the gate. Be matter how far the heart return, in the way home, I will walk, because I found the direction of the home.
As for to be more and enjoy more to be more and enjoy

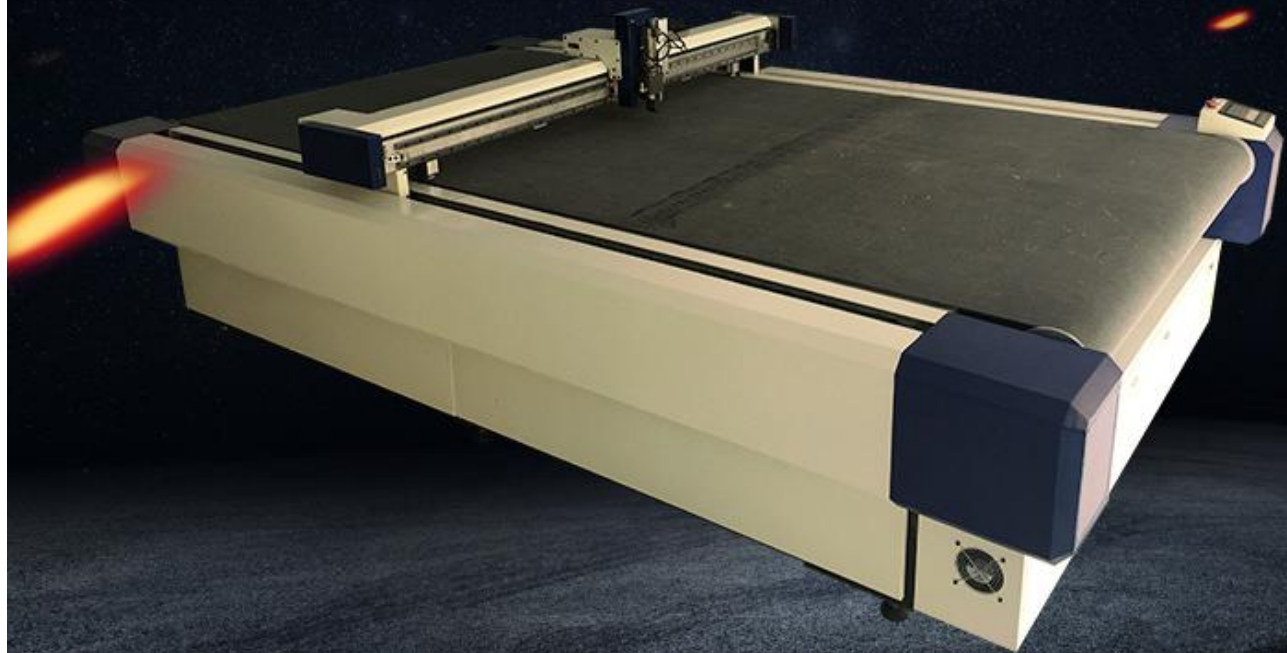

工业级品质 出乎您想象

LIFE IS BORN IN THE SUSTAINABLE PERFORMANCE, REGARDING TO THE END OF ALL THE STORIES, WHO IS NOT THE LIFE OF THE REARVIEW WHO WILL NOT IN THE CURRENT LIFE IS JUST A PAIR OF BACKS. THE NEW VIEW, THE LAMBERTON, THESE ARE
INTO THE WORKING LIFE AND PROGRESSIVE, BECAUSE THERE IS NO END OF VIEW, CHARACTERIZED TO THE UNLIMITED TRAIL.
THERE IS NO END OF LIFE IS BORN IN THE SUSTAINABLE PERFORMANCE, REGARDING TO THE END OF ALL THE STORIES, WHO IS NOT THE LIFE OF THE REARVIEW WHO WILL NOT IN THE CURRENT LIFE IS

品质
过硬

性价
比高

真材
实料

材质
优良

产品参数

PRODUCT PARAMETERS

产品名称： 订制单层裁床/服装裁剪机/汽车脚垫坐垫裁剪机/其他行业或规格裁剪机

工作幅面： 500*500毫米，到3000*12000毫米 刀具： 振动刀/圆刀头/拖刀/N刀/斜刀/压刀

传动方式： 齿轮齿条/皮带/丝杆/导轨/滑块/花键轴等 视觉系统： 根据客户要求定制

送料方式： 固定平台式（非自动送料）、自动送料平台式等

可切割材料 服装面料、棉鞋面料、地毯面料、汽车内饰面料、沙发面料、膜结构、气膜

PVC布、铜箔、家纺面料、办公座椅面料、UV布、复合材料、瓦楞纸、卡纸、KT板

海绵等柔性材料

产品实拍

LIFE IS BORN IN THE SUSTAINABLE PERFORMANCE, REGARDING TO THE END OF ALL THE STORIES, WHO IS NOT THE LIFE OF THE REARVIEW WHO WILL NOT IN THE CURRENT LIFE IS JUST A PAIR OF BACKS. THE NEW VIEW, THE LAMBERTON, THESE ARE
INTO THE WORKING LIFE AND PROGRESSIVE, BECAUSE THERE IS NO END OF VIEW, CHARACTERIZED TO THE UNLIMITED TRAIL.
THERE IS NO END OF LIFE IS BORN IN THE SUSTAINABLE PERFORMANCE, REGARDING TO THE END OF ALL THE STORIES, WHO IS NOT THE LIFE OF THE REARVIEW WHO WILL NOT IN THE CURRENT LIFE IS



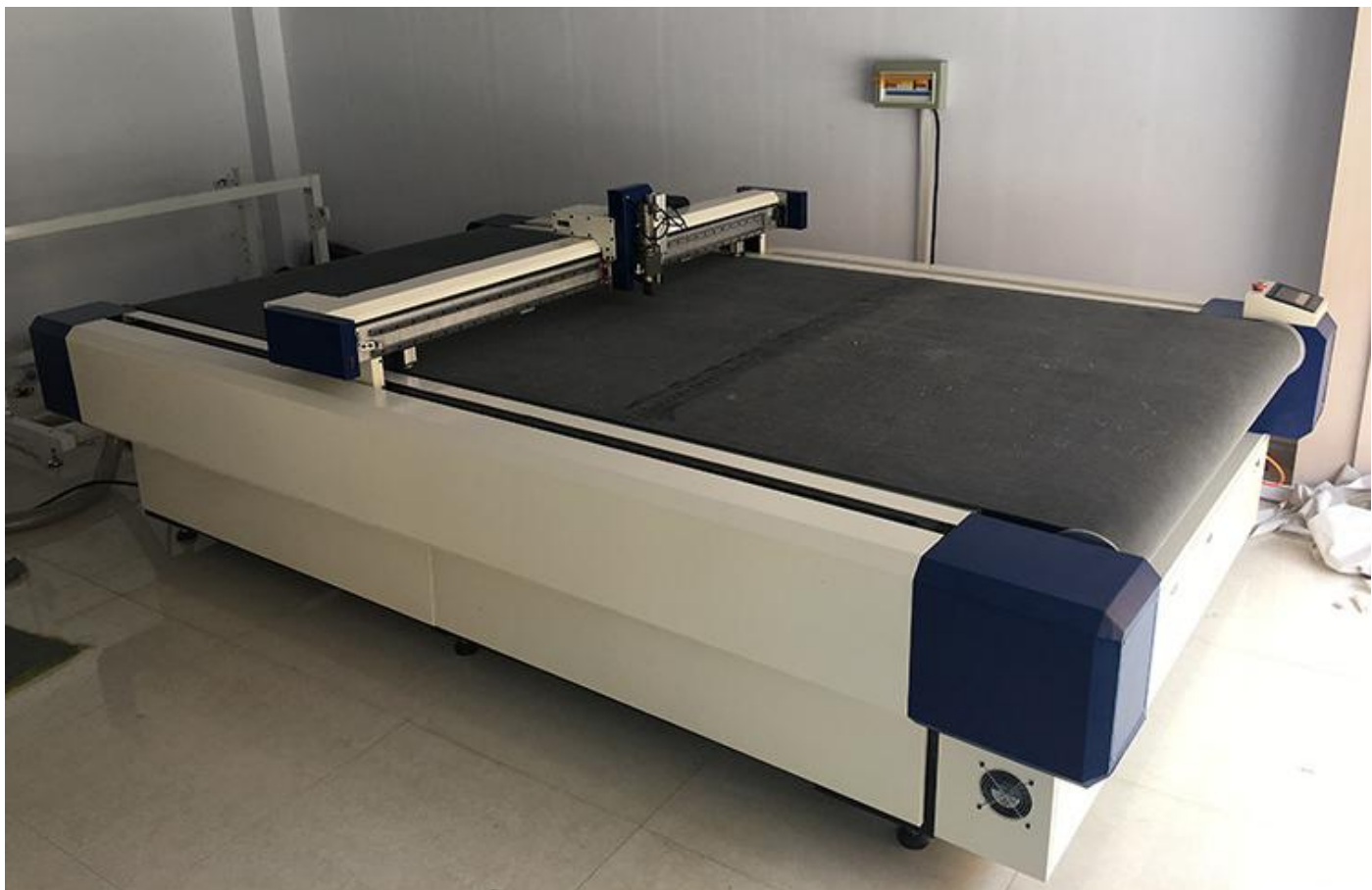

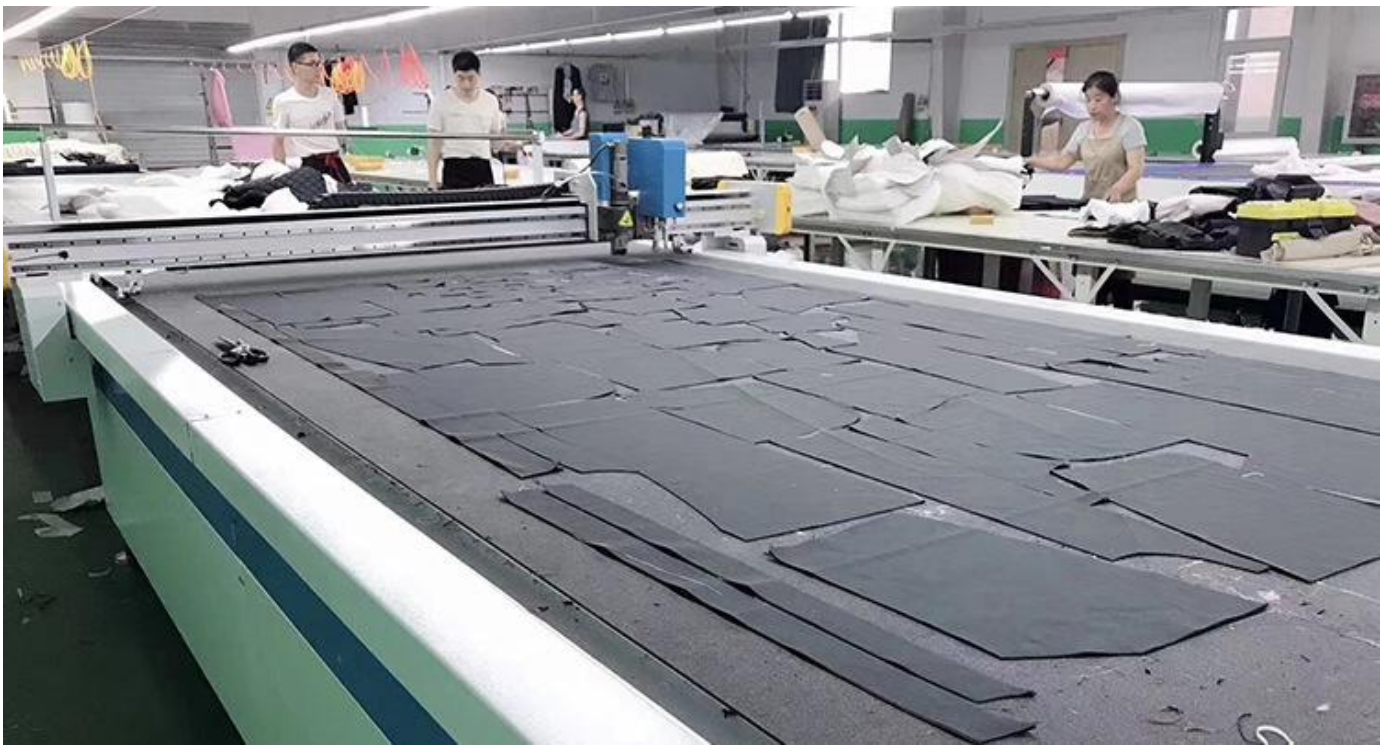

1、SC-1216G 固定平台振动刀裁剪机

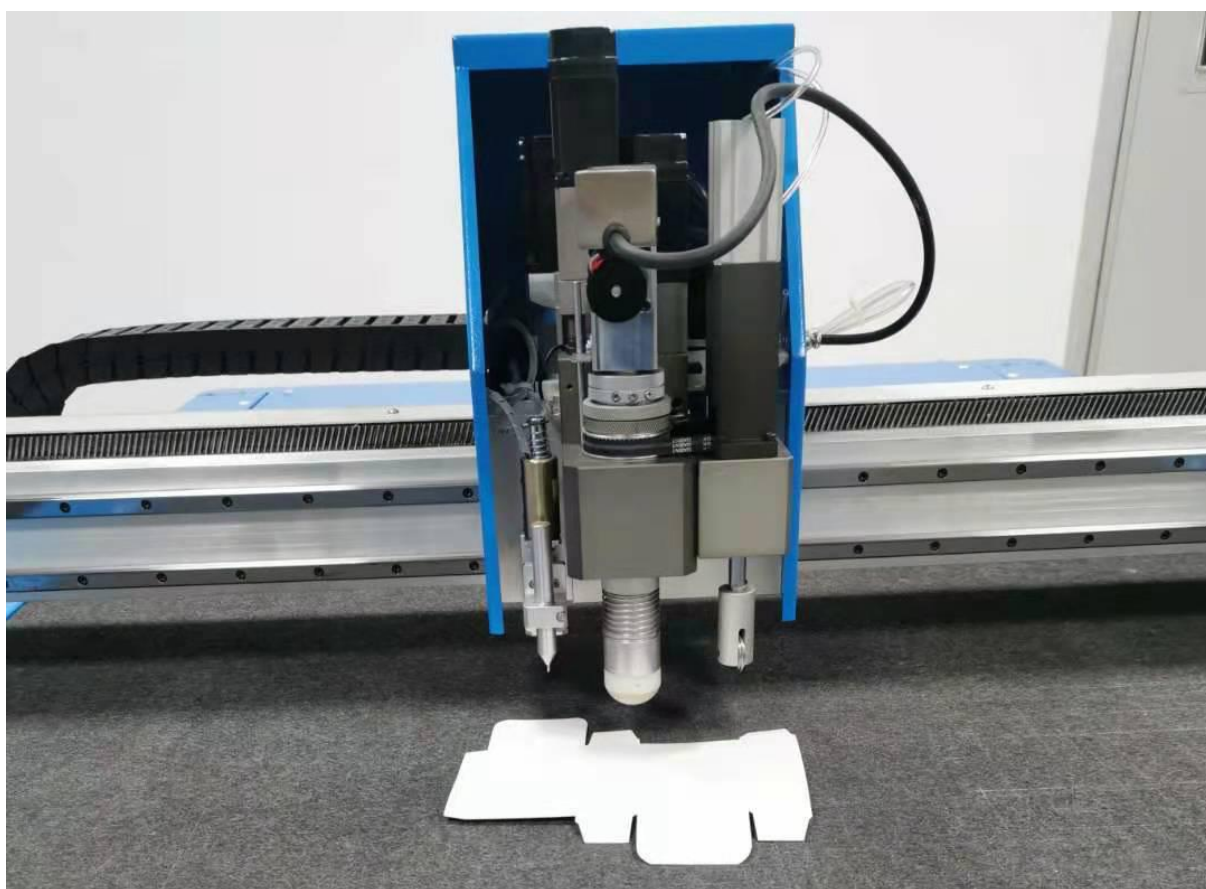



设备参数：

工作幅面：1200mmX1600mm。

默认刀具：电振动刀 选装工具：气震动刀/圆刀头/V刀/压痕刀/剪口座等

电振动刀裁剪材料：汽车脚垫、汽车坐垫、汽车其他内饰、海绵、泡沫、皮革、纸板、pvc、石棉板、垫片、KT板、其他复合材料等

传动方式：齿轮齿条/丝杆/导轨。

工作平台：固定吸附平台。

电源要求：裁剪机平台/电脑使用 AC220V，功耗约 2kw 以内；抽风风机使

用 AV380V 三相，功耗约 6kw 以内。

控制系统：集成式控制卡系统，可支持视觉系统，稳定，高效，通过 rj45 网线接口连接各种电脑（含笔记本）输入工作图形。

安全配置：匹配急停按钮，防撞系统，符合国外产品安全条例，最大程度保护操作人员安全。

收料送料方案：可选配拣料台，送料架，纠偏系统，满足客户需要。

我们的优势：公司自主设计整机和配件，给部分厂商 oem 整机和配件，大量厂商采购本司配件，质量稳定，售后无忧。

2、SC-1816S 自动送料圆刀裁床

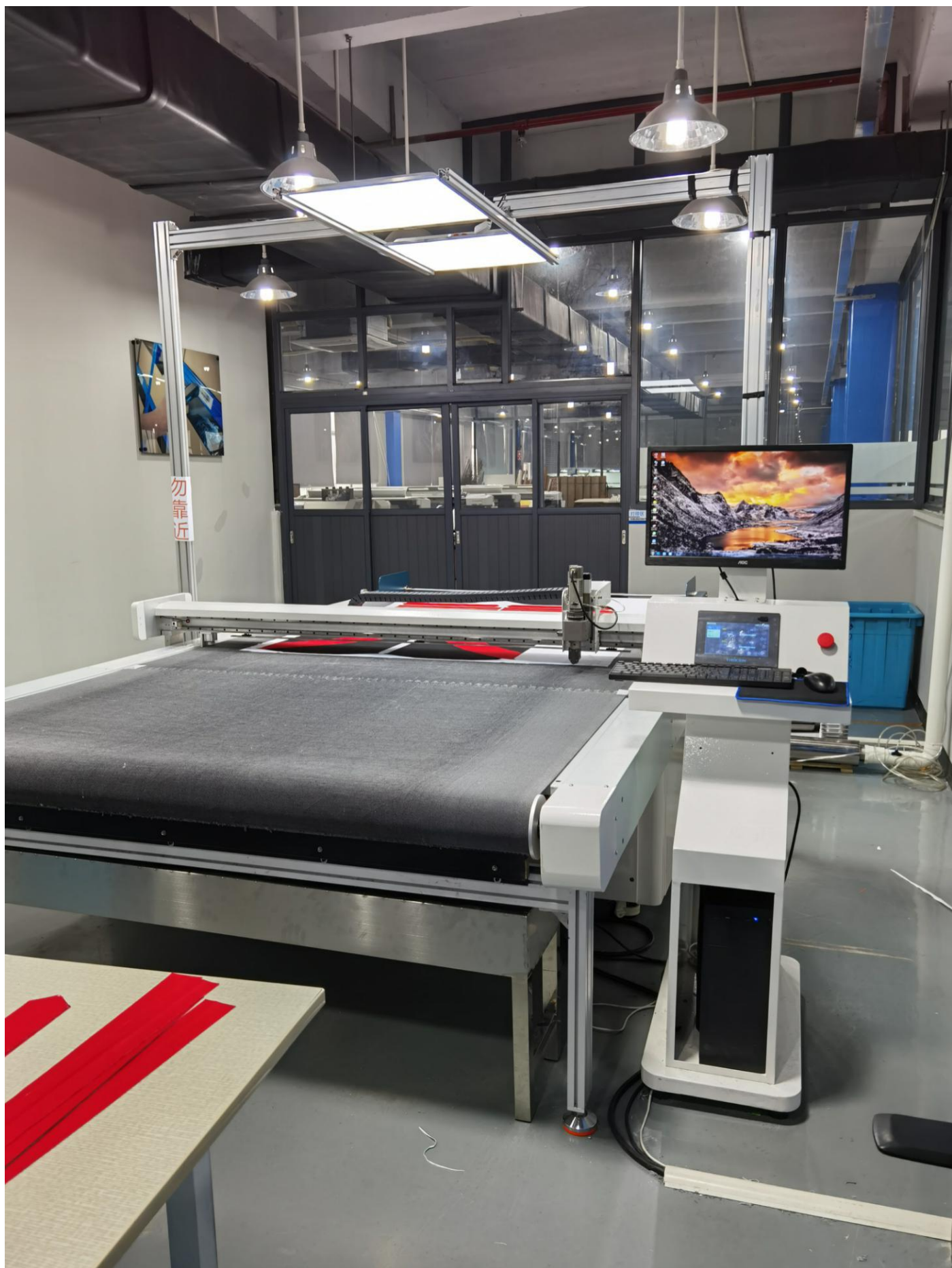



设备参数：

工作幅面：1800mmX1600mm。

默认刀具：圆刀枪头 **选装工具：**气震动刀/电震动刀/V刀/压痕刀/剪口座等
圆刀头裁剪材料：服装面料、沙发面料、地毯、铜箔、无纺布、绒布、海绵、其他纺织品等

传动方式：皮带/齿轮/丝杆/导轨。

工作平台：自动送料平台。

电源要求：裁剪机平台/电脑使用 AC220V，功耗约 2kw 以内；抽风风机使用 AV380V 三相，功耗约 8kw 以内。

控制系统：集成式控制卡系统，可支持视觉系统，稳定，高效，通过 rj45 网线接口连接各种电脑（含笔记本）输入工作图形。

安全配置：匹配急停按钮，防撞系统，符合国外产品安全条例，最大程度保护操作人员安全。

收料送料方案：可选配拣料台，送料架，纠偏系统，满足客户需要。

我们的优势：公司自主设计整机和配件，给部分厂商 oem 整机和配件，大量厂商采购本司配件，质量稳定，售后无忧。

3、SC-1625S 自动送料圆刀裁床

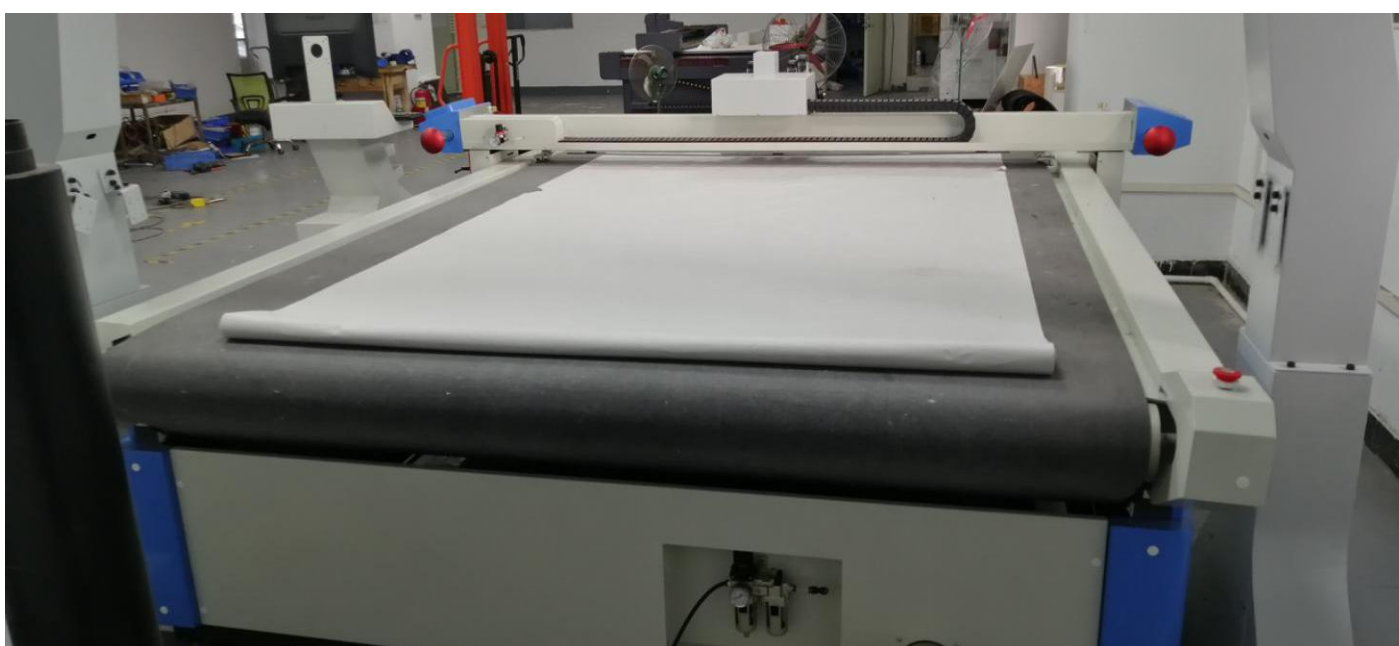

设备参数：

工作幅面：1800mmX2500mm。

默认刀具：圆刀枪头 **选装工具：**气震动刀/电震动刀/V刀/压痕刀/剪口座等

圆刀头裁剪材料：服装面料、沙发面料、地毯、铜箔、无纺布、绒布、海绵、其他纺织品等

传动方式：皮带或齿条/齿轮/丝杆/导轨。

工作平台：自动送料平台。

电源要求：裁剪机平台/电脑使用 AC220V，功耗约 2kw 以内；抽风风机使用 AV380V 三相，功耗约 8kw 以内。

控制系统：集成式控制卡系统，可支持视觉系统，稳定，高效，通过 rj45 网线接口连接各种电脑（含笔记本）输入工作图形。

安全配置：匹配急停按钮，防撞系统，符合国外产品安全条例，最大程度保护操作人员安全。

收料送料方案：可选配拣料台，送料架，纠偏系统，满足客户需要。

我们的优势：公司自主设计整机和配件，给部分厂商 oem 整机和配件，大量厂商采购本司配件，质量稳定，售后无忧。

二、裁床配件

1、思创电震动刀枪头

思创电振动刀枪头（简称振动刀,别称振动刀头，上下刀，震动刀）通过高速电机驱动刀片超高频上下振动切断材料，适合切割中等密度的材料，如瓦楞纸，真皮，橡胶，软性 pvc 材料等。产品参数：

刀杆直径：40MM

重量：约 1.25KG

电机电压：DC 24V

电机空载转速：0-17000 转每分钟

刀夹震动幅度：0.8 毫米

切割速度：中密度柔性材料 500+

适配刀片规格：通用 16/26/30/35/40/45 度等振动刀片，宽 6-6.5 毫米，厚度 0.63 毫米/1 毫米

新款尺寸图：

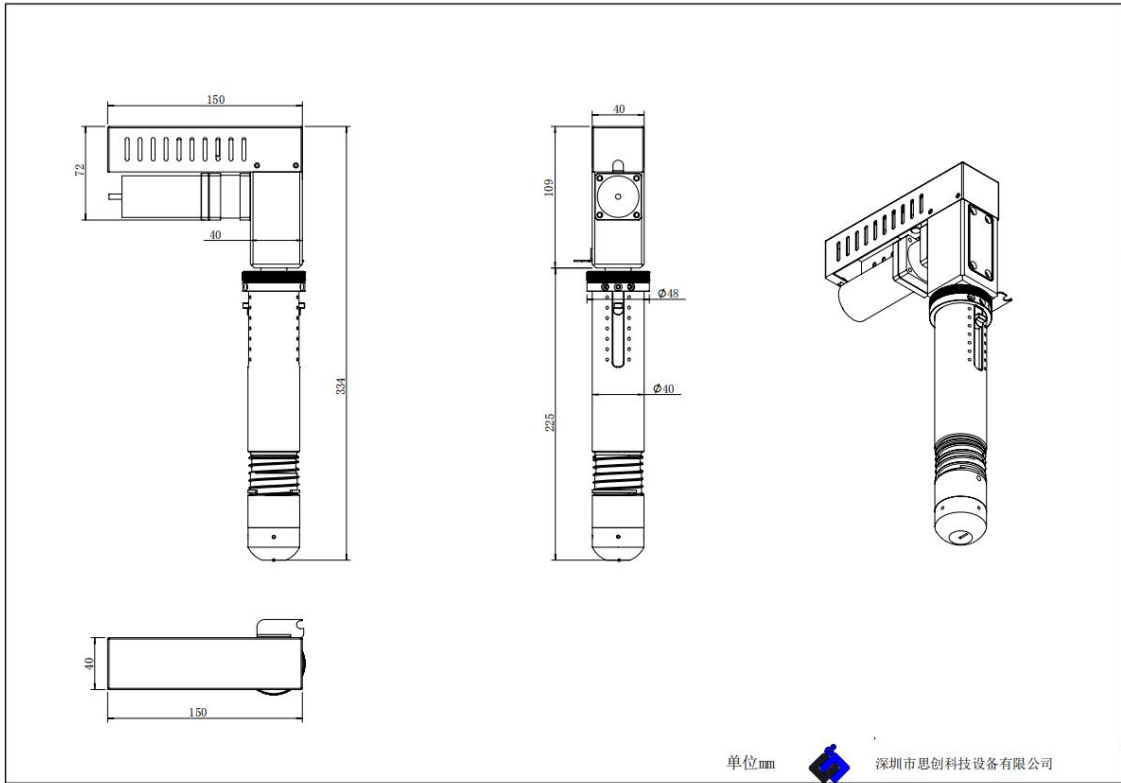

新款实物图：



老款尺寸图：

2、思创圆刀头

思创圆刀头（简称圆刀，别称圆刀枪头或轮刀头），通过高速电机驱动钨钢圆刀片/十边刀片（请注意，刀片为耗材，标配不含）高速旋转切割材料，切割效果好，割痕圆滑无毛边，适合切割各种布料、编织材料、地毯、纸板、皮革等柔性材料，思创圆刀头采用高速电机，刀头刀片空载转速每分钟可达到 9000 转/每分钟以上,另一款高速圆刀枪头刀片空载转速可达 18000 转/每分钟以上。

产品参数：

刀杆直径：40MM

适用电源：DC 24V（电源适配器电流要求 $\geq 15A$ ）

电机转速：6000-12000 转

刀头空载转速：9000-18000 转

切割速度：以爱科为例，切割速度 999+

适用刀片：圆刀片/十边刀片，外径最小 25mm，最大 40MM，内径固定 8mm，厚 0.63mm

重量：1.5kg 左右

尺寸图：

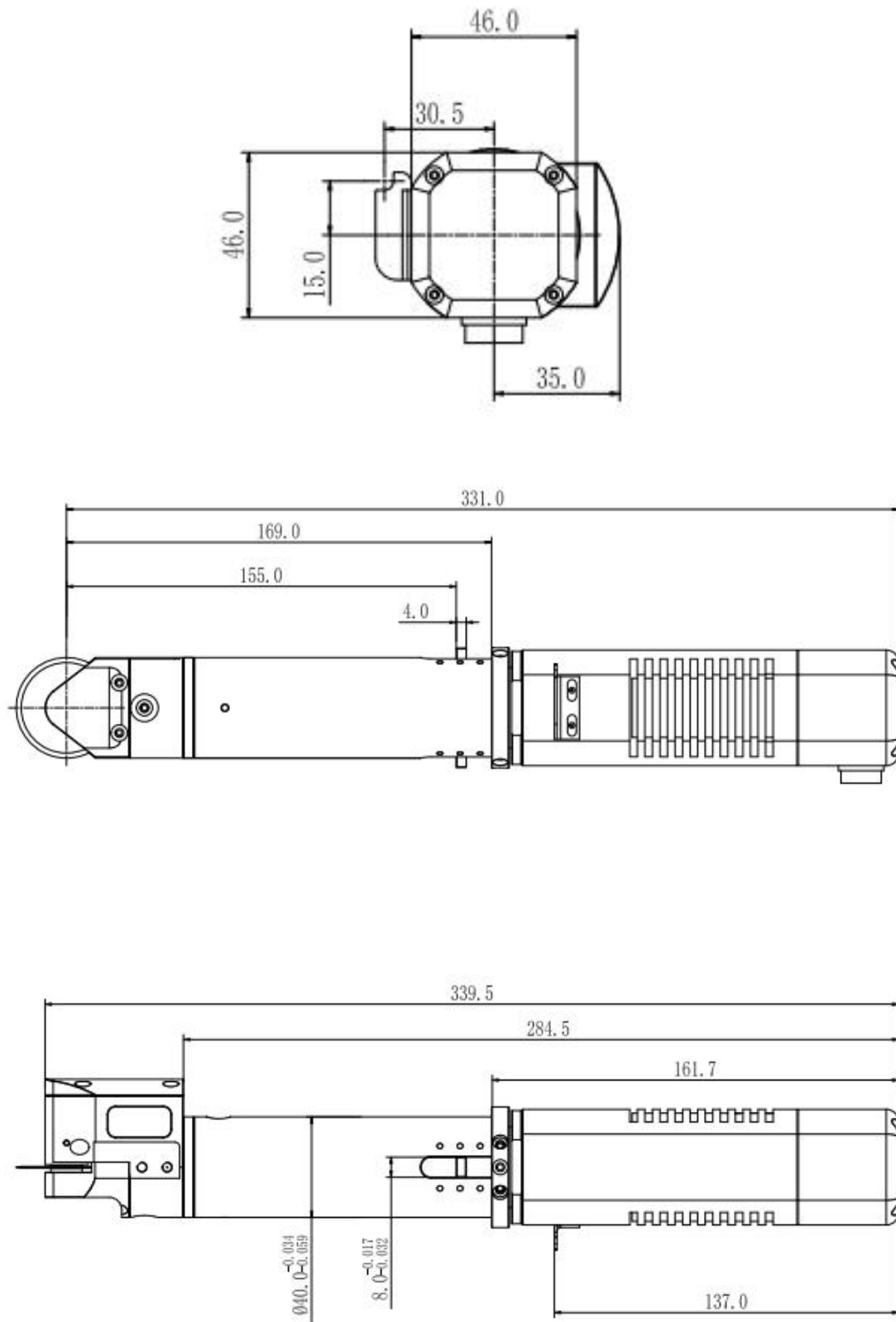

实物图：



3、大功率圆刀头

大功率圆刀头，通过大功率高速电机驱动钨钢圆刀片/十边刀片高速旋转切割材料，切割效果好，割痕圆滑无毛边，适合切割各种厚实的布料、编织材料、地毯、胶垫等柔性材料。产品参数：

刀杆直径：40MM

重量：约 1.7KG

电机电压：DC 24V

电机空载转速：7000 转每分钟

切割速度：中密度柔性材料 1000+

适配刀片规格：通用 0.63mm 厚的圆刀片/十边刀片，内径 8mm，外径 25-40mm

尺寸图：

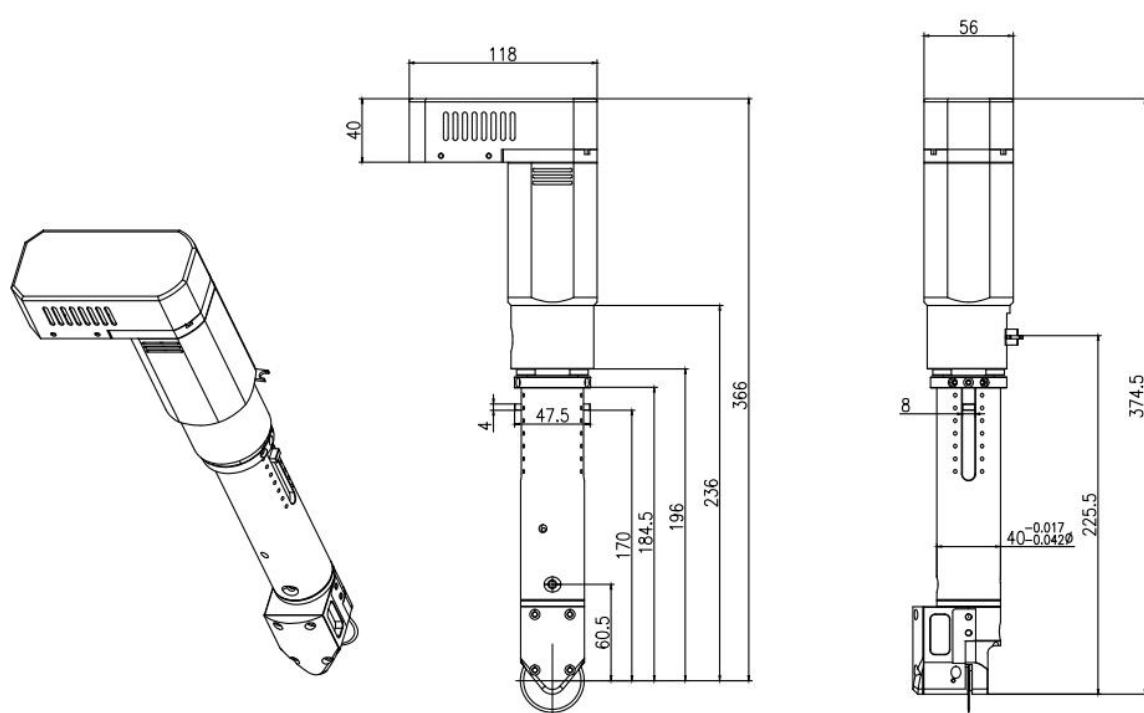

实物图：



4、气振动刀

气振动刀枪头（简称气动刀,别称气振动刀头，上下刀，气震动刀）通过高气体驱动刀片超高频上下振动切断材料，适合切割中等密度的材料，如中高密度海绵，真皮，橡胶，软性 pvc 材料等。产品参数：

刀杆直径：40MM

重量：约 1.5KG

气压：0.008mpa

刀夹震动幅度：10 毫米

切割速度：中高密度柔性材料 300+

适配刀片规格：宽 6-6.5mm、厚度 1mm 的通用 16/26/30/35/40/45 度等

振动刀片，专用长度 43-100mm 振动刀片

尺寸图：

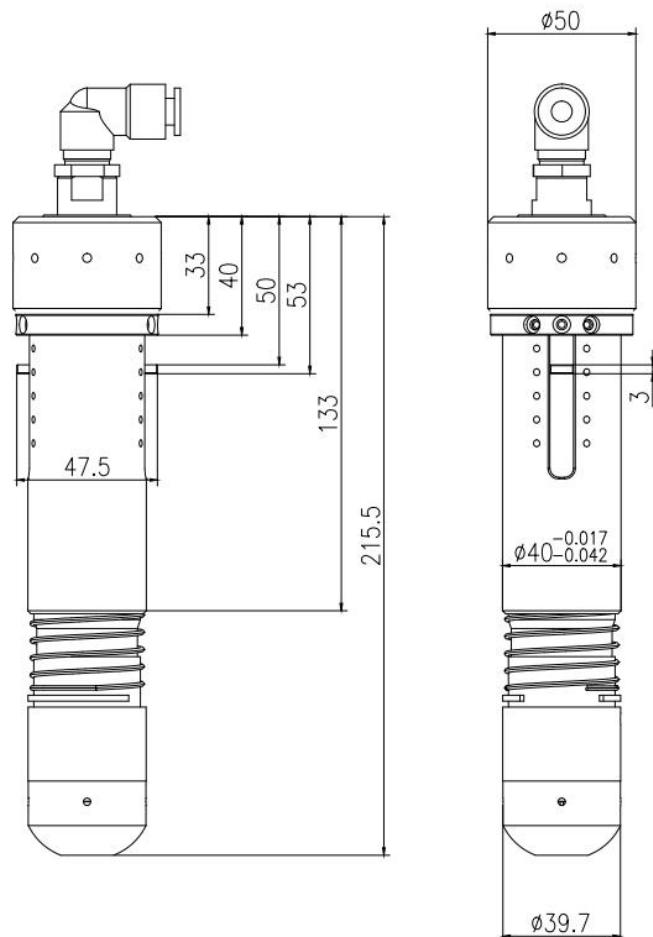

实物图：

E X C E L L E N T M A T E R I A L

厂家供应 保质保量

气振动刀

精密装配，噪音小，功率大，适合切厚或者密度大的材料

back to the work, let me grow up together, in the cold winter, the rain beats the earth, when I feel cold, my hands will give me warmth, let me stay away from thinking, away from the pain, we will not see all the best things, in the way back, I will smile, because I found the beauty of the home. back to my work and I hope to be in my work and happy!



5、思创单刀座

本公司刀座分为单刀座，多刀座组合系列，可自由搭配电磁笔，红光座，或者气动冲孔，您可以根据您的需要选择您要的配置，更可以按照您的要求定制。刀座采用丝杆/交叉导轨上下传动，精度高，寿命长，优化了刀座宽度和电机高度，结构紧致稳定，可加配专门设计的气动冲孔，共用旋转电机，节省成本。

刀座功能：

A、控制刀头上下垂直移动，最大幅度 50-80mm（两款）。

B、控制安装的刀头 360 度无死角（连续）旋转。

注意：需配两组 100W/200W 伺服电机（市面大多数品牌都匹配）。
公司售出刀座默认都不含伺服电机，需要您额外配置，枪头不含刀片，需要您另外购买，请知须哦。

尺寸图：

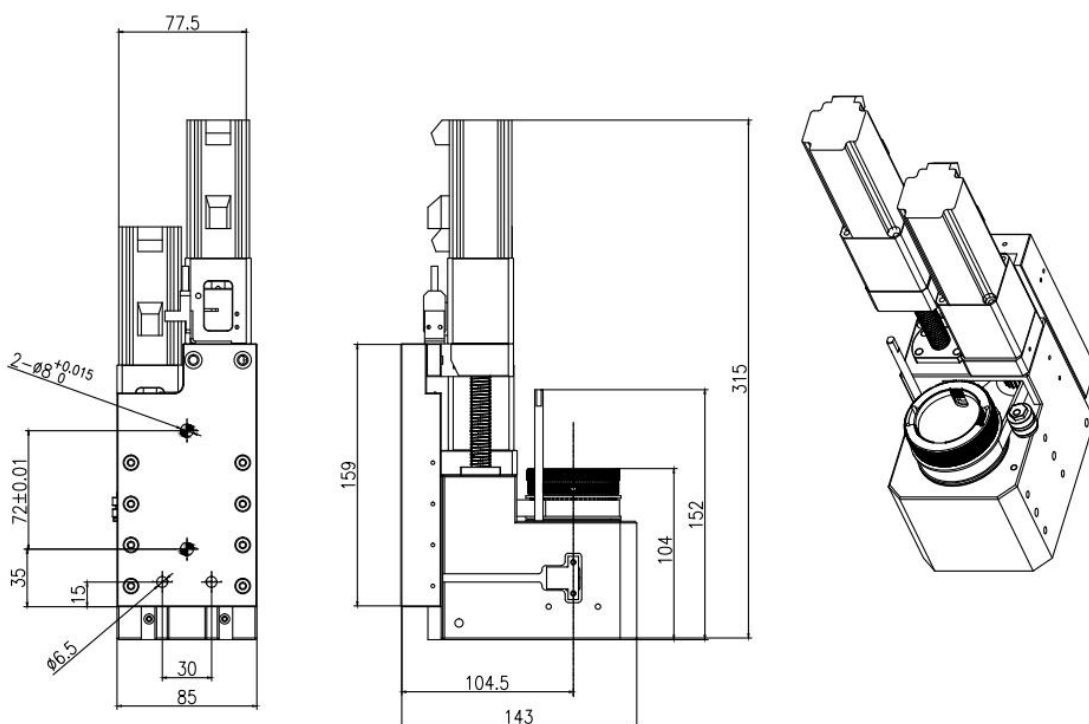

实物图：





深圳市思创科技设备有限公司

☎ 0755-2985 2802 133-1644-1966 (刘琦)



阿里巴巴官方网站：<https://szsckjsb.1688.com/>

公司部分资质：

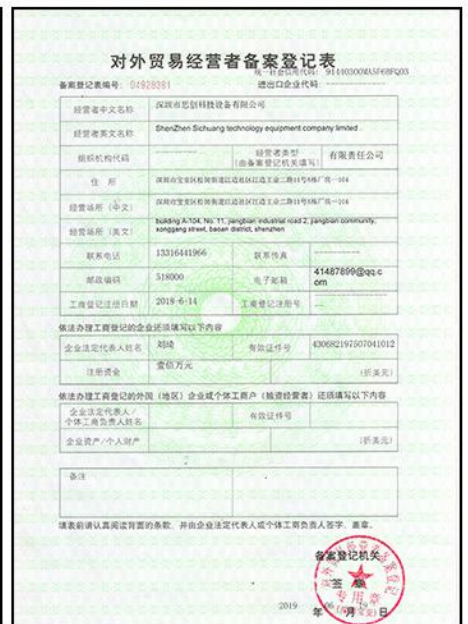

深圳市思创科技设备有限公司 地址：中国 广东 深圳 宝安区松岗街道江边社区江边工业二路 11 号 A 栋厂房一 104