

# 赛德力机械

**Welcome to Sadli machinery**

# 欢迎您



## >>SDL-B-24-12

# 全自动 玻璃瓶灌装封口机

SDL-B-24-12全自动回转式灌装封口机是本公司引进外先进技术，集自动灌装、制盖、下盖、封口于一体的多功能机组，是为乳品、饮料企业选用玻璃瓶装，铝箔封口产品服务的新一代设备。

*SDL-B-24-12 Full Automatic Rotating Bottling and sealing machine is a multifunctional combined machine that integrates auto filling, cap making, Capping and sealing, with advanced technology introduced from Poland. Is a new generation product special for bottling and aluminum foil sealing of milk and liquid beverages.*



型号: SDL-B-24-12  
适用瓶口:  $\text{C}35\text{-}\text{C}45\text{mm}$   
适用瓶径:  $\text{C}50\text{-}\text{C}70\text{mm}$   
适用瓶高: 110mm-190mm  
生产能力: 8000-10000瓶/小时  
电机功率: 5.2KW  
耗气量: 0.3立方/min  
外型尺寸: 2000\*1800\*2200mm  
重量: 2400kg

型号: SDL-B-12-12  
适用瓶口:  $\text{C}35\text{-}\text{C}45\text{mm}$   
适用瓶径:  $\text{C}50\text{-}\text{C}70\text{mm}$   
适用瓶高: 110mm-190mm  
生产能力: 5000瓶/小时  
电机功率: 4.2KW  
耗气量: 0.3立方/min  
外型尺寸: 1700\*1400\*2200mm  
重量: 1600kg

*Model: SDL-B-24-12  
Applicable to the Bottle Mouth: 35-45mm  
Applicable to the Bottle Diameter: 50-70mm  
Applicable to the Bottle Height: 110-190mm  
The Production Capacity: 8000- 10000 Vase/hour  
The Power of A motor: 5. 2kw  
The Gas Consumption: 0.3m<sup>3</sup>/min  
The Overall Dimensions: 2000\*1800\*2200mm  
The Weight: 2400kg*

*Model: SDL-B-12-12  
Applicable to the Bottle Mouth: 35-45mm  
Applicable to the Bottle Diameter: 50-70mm  
Applicable to the Bottle Height: 110-190mm  
The Production Capacity: 5000 Vase/hour  
The Power of A motor: 4. 2kw  
The Gas Consumption: 0.3m<sup>3</sup>/min  
The Overall Dimensions: 1700\* 1400\* 2200mm  
The Weight: 1600kg*

专注于食品灌装机械的研发与制造!



# Sadli



专注于食品灌装机械的研发与制造！

## >>SDL-B-40-12

# 全自动 玻璃瓶灌装封口机

SDL-B-40-12 型回转式全自动灌装封口机是公司在多年生产同类机型的基础开发新一代高速灌装机。具有速度快、运行平稳、自动化程度高等特点。

*SDL-B-40-12 Full Automatic Rotating Bottling machine is a new generation high speed bottling machine developed by the company, on the basis of many years experience in manufacturing the same model machine, characterized by the high speed, smooth running and great extent automation.*



型号: SDL-B-40-12

适用瓶口:  $\varnothing 35-\varnothing 45\text{mm}$

适用瓶径:  $\varnothing 50-\varnothing 70\text{mm}$

适用瓶高: 110mm-190mm

生产能力: 15000-18000瓶/小时

电机功率: 9KW

耗气量: 0.3立方/min

外型尺寸: 2400\*2200\*2200mm

重量: 3300kg

*Model: SDL-B-40-12*

*Applicable to the Bottle Mouth: 35-45mm*

*Applicable to the Bottle Diameter: 50-70mm*

*Applicable to the Bottle Height: 110-190mm*

*The Production Capacity: 15000-18000 Vase/hour*

*The Power of A motor: 9kw*

*The Gas Consumption: 0.3m<sup>3</sup>/min*

*The Overall Dimensions: 2400\*2200\*2200mm*

*The Weight: 3300kg*



Sadli



专注于食品灌装机械的研发与制造！

## >>SDL-18000

# 全自动 旋转灌装封口机

适用于：奶类、饮料类产品自动灌装、自动打盖、高频封口一次完成。自动化程度高，可编程控制，适用范围广。整程序采用负压灌装，无喷溅，无泄漏。

产量：18000瓶/小时  
电机总功率：9kw  
耗气量：250L/min  
电压：3N 50HZ 380V/220V  
外形尺寸：1600\*2500\*2500mm  
重量：2300kg

*Applicable: Dairy, beverage category product automatic filling, automatic making cover, high frequency sealing accomplished in a lump, it has high efficiency and controlled by PLC. It is widely used and runs stable and reliable, sealed good effect, it use negative pressure filling system, with out splash and leak.*

*Output: 18000B/h  
Motor power: 9kw  
Air consumption: 250L/min  
Power supply: 3N 50Hz 380V/220V  
Overall size: 1600\*2500\*2500mm  
weight: 2300kg*

## >>SDL-18000

# 全自动理盖机

适用于：饮料、流水线生产、PP\PE瓶子自理理盖、自动上瓶、运行平稳、可靠。

产量：18000瓶/小时  
电机功率：1.5kw  
耗气量：150L/min  
电源：3N 60Hz 380V/220V  
外形尺寸：1300\*1300\*1400mm  
重量：900kg

*Applicable: Dairy, beverage flow line production, PP, PE bottle automatic collating, automatic upper bottle, it runs stable and reliable.*

*Output: 18000b/h  
Motor Power: 1.5kw  
Air consumption: 150L/min  
Power supply: 3N 60Hz 380V/220V  
Overall size: 1300\*1300\*1400mm  
Weight: 900kg*



全自动旋转封口机  
Automatic rotary  
Filling & sealing machine



全自动理瓶机  
Automatic collating bottles machine



高频发生控制箱  
*High-frequency occurrence  
control system*



真空系统  
*vacuum system*

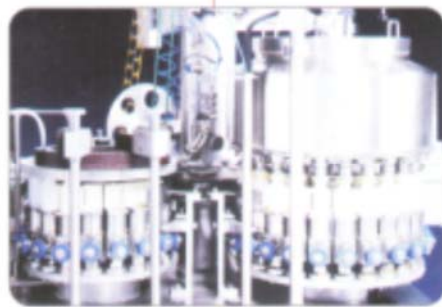

真空负压灌装封口系统  
*vacuum negative pressure filler system*

>>SDL-B-12-12

## 回转式全自动玻璃瓶 果粒添加灌装封口机

SDL-B-12-12型回转式全自动玻璃瓶果粒添加灌装封口机是我公司在多年生产同类机型的基础上自主开发新一代高速灌装机。具有速度快、运行平稳、自动化程度高等特点。

*SDL-B-12-12 Rotary Fully Automatic Filling and sealing machine for Glass Bottle Fruit Grain Drinks is a multifunctional combined machine that integrates auto filling, cap making . Capping and sealing, with advanced technology introduced from poland. Is is a new generation product special for botting and aluminum foil sealing of milk and liquid beverages.*



型号：SDL-B-12-12

适用瓶口：Φ35-Φ45mm

适用瓶径：Φ50-Φ70mm

添加果粒直径：≤8mm

适用瓶高：110mm-190mm

生产能力：6000-10000瓶/小时

电机功率：12KW

耗气量：0.4立方/min

外型尺寸：2200\*2200\*4200mm

重量：2400kg

*Model: SDL-B-12-12*

*Applicable to the Bottle Mouth: 35-45mm*

*Applicable to the Bottle Diameter: 50-70mm*

*The Grain Diameter: ≤8mm*

*Applicable to the Bottle Height: 110-190mm*

*The production Capacity: 6000-8000Vase/ hour*

*The power of A Motor: 12kw*

*The Gas Confumption: 0.4m<sup>3</sup>/min*

*The Overall Dimensions: 2200\*2200\*4200mm*

*The Weight: 2400kg*

专注于食品灌装机械的研发与制造！





专注于食品灌装机械的研发与制造！



>>SDL-ZL-3000

## 直立袋 自动充填旋盖机

本机适用于袋装可吸果冻、豆奶制品、冰水、果汁饮料、奶制品、食用油、调味品、洗涤化工液料等的充填旋盖。

### 主要技术参数

产量：2800-3600袋/小时

充填量：100-300毫升

本机从自动送袋--抽真空--自动定位灌装--充氮气--自动清洗袋口--自动理盖、套盖--自动旋盖--自动退盖--液位控制整个过程自动控制。

*The machine is under fully automatic control in the whole process; automatic bags feed- vacuumizing- automatic positioned bottling and filling- Nitrogen injecting- automatic bags cleaning- automatic trimming, capping- automatic cap screwing- automatic bags return- liquid level control.*

### Main technical parameters

*Yield: 2800- 3600bags/ hour Filling quantity: 100- 300ml*



专注于食品灌装机械的研发与制造！



## >> 300磨浆机/熟浆筛 200立式浆渣分离机



### 300磨浆机

型号: WXXM-300  
尺寸: 950\*500\*875  
功率: 5.5KW  
重量: 260kg  
产量: 300公斤/时(干豆)

*300 Soybean Milk Grinding Machine*

Type: WXXM-300

Size: 950\*500\*875

Power: 5.5kw

Weight: 260kg

Capacity: approximately dried beans 300kg/h



### 熟浆筛

型号: WXSJ-1  
尺寸: 2500\*910\*910  
功率: 1.1KW  
重量: 195KG  
产量: 5000公斤/时

*Cooked Soybean Milk Sieve*

Type: WXSJ-1

Size: 2500\*910\*910

Power: 1.1kw

Weight: 195kg

Capacity: slurry 5000kg/h



### 200立式浆渣分离机

型号: WXMSF-200  
尺寸: 500\*500\*1000  
功率: 4kw  
重量: 220kg  
产量: 170公斤左右干豆/小时

*200 Vertical Soybean Milk & Residue Separator*

Type: WXMSF-200

Size: 500\*500\*1000

Power: 4kw

Weight: 220kg

Capacity: approximately dried beans 170kg/h

## >>SDL-各种罐类

# 储罐及菌种罐

### 使用范围

1. 可作储液罐、混料罐、暂存罐、储水罐等
2. 适用于食品、乳制品、果汁饮料、医药化工及生物工程等领域。

### 结构特点:

1. 采用单层不锈钢结构(材料均为卫生级)。
2. 结构设计极具人性化,可操作性强。
3. 筒体内壁过滤段采用圆弧过滤,确保卫生无死角。

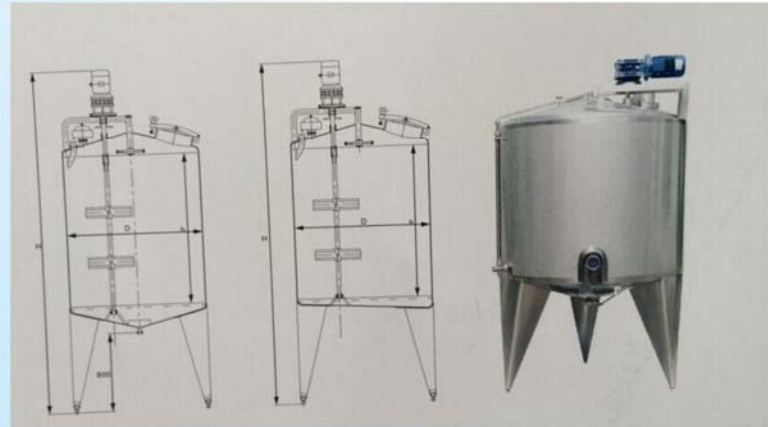
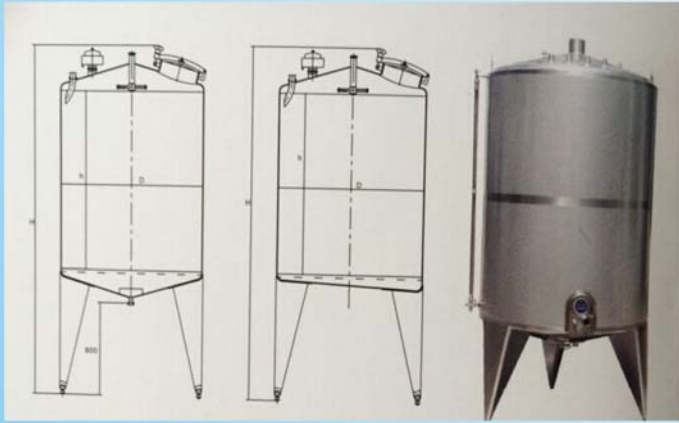

### 使用范围

1. 常用来培养酸奶的工作发酵剂。
2. 适用于食品, 乳制品、果汁饮料、医药化工及生物工程等领域。

### 结构特点:

1. 采用内筒体、夹套加外包的结构, 中间填充保温材料。
2. 材料均为卫生级不锈钢。
3. 结构设计极具人性化, 可操作性强。
4. 筒体采用圆弧过滤, 确保卫生无死角。
5. 顶部封头彩旋转开盖方式, 400L以上容量采用全封闭结构。

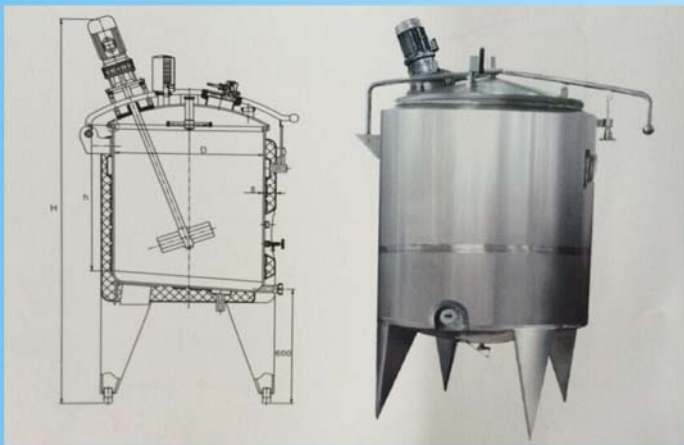



## 高速乳化罐 及高剪切乳化罐

高速乳化罐采用底部叶轮高速转动，使物料在搅拌、挤压和剪切等物理作用下快速高效地混合，特别适合于糖类、淀粉类、奶粉类、蛋粉类产品和乳化剂、稳定剂、增稠剂的混合。

在结构设计上，我们采用R圆弧过渡，确保卫生无死角；而且在底部搅拌的密封结构上不断进行技术改造，最大限度地延长了机械密封和轴承的使用寿命，同时为客户节省了一定的成本。

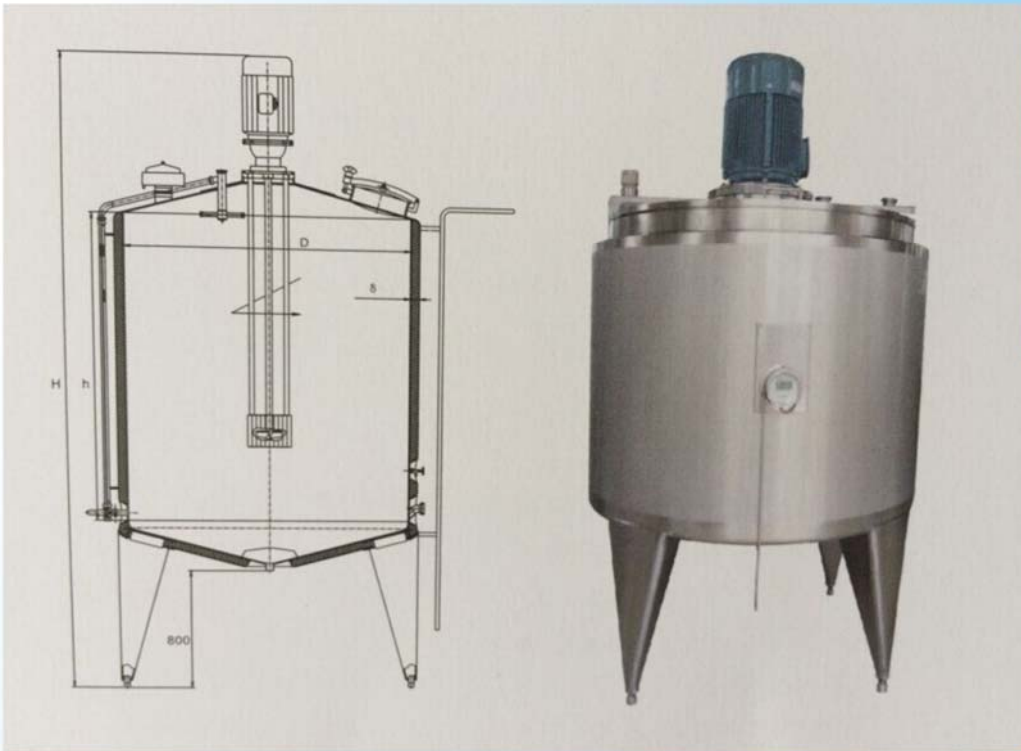
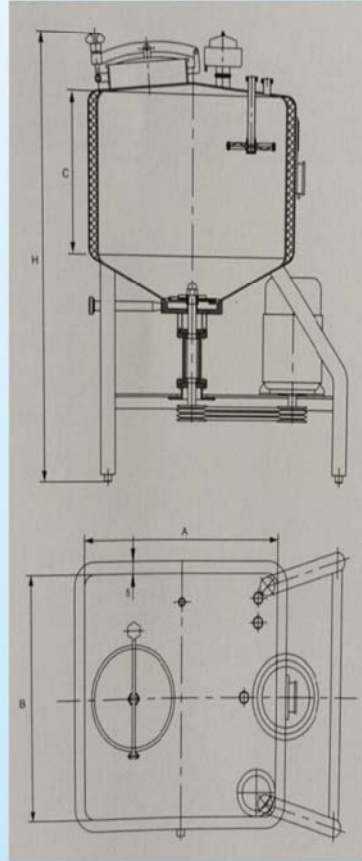

高剪切乳化罐是目前国内乳品、饮料果汁、食品等行业最先进的工作设备。高速乳化的工作时将转子中心的物料高速抛向定子，通过定子的齿间隙，在转子和定子之间通过剪切、碰撞、粉碎而达到乳化的目的。是集混合、乳化、均质、溶解、粉碎等功能于一体的设备。

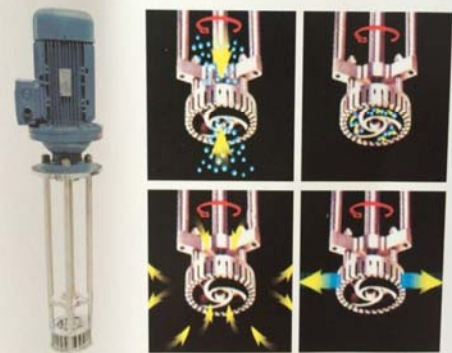



>>SDL-其它设备

## CIP清洗机 及杀菌机



## 连续喷淋杀菌机



专注于食品灌装机械的研发与制造！



## 输送机 设计与制造



专业生产饮料罐头业、制药业、化妆品业、机电业等各种输送系统。

平面式输送机: 形式有直线式及转弯式, 传送带有皮带和模块式平顶链, 其模块式平顶链以塑料链和不锈钢链为主, 宽度有76、82、89、114、152、190、254、304mm以及各种宽度网带链等。

斜坡式输送机: 主要有皮带式、平顶链式和带档板式, 宽度系列与水平系列相同。

垂直式输送机: 主要有磁性皮带提升机和模块式旋转提升机及边夹链提升机。



专注于食品灌装机械的研发与制造!

>>SDL-管道与阀门

# 管道与阀门



专注于食品灌装机械的研发与制造！



## 昆山赛德力机械设备有限公司

带轮车间(暨精工车间)

### 产品介绍

本公司精工车间常年对外加工:同步带轮、同步带、齿轮、齿条、轴、丝杆、联轴器、链轮、链条、胀套、光轮等机械配件



专注于食品灌装机械的研发与制造!

## >>SDL-同步带/轮

# 英制同步轮

英制同步带轮按节距可分为:MXL、XL、L、H、XH、XXH六种型号

齿形均为梯形齿。

材质可分为:铁/铝合金/不锈钢/铜

适配同型号的同步带,同步带材质可采用:橡胶、聚氨脂等。适用于各类机械传动部件。

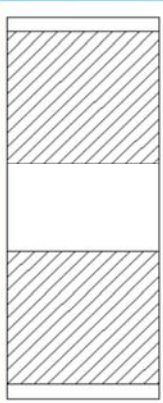
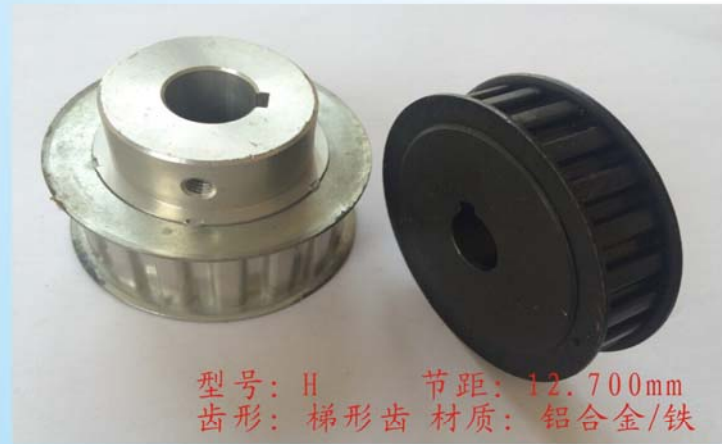

AS型

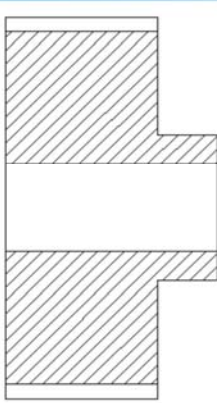

BS型



AF型

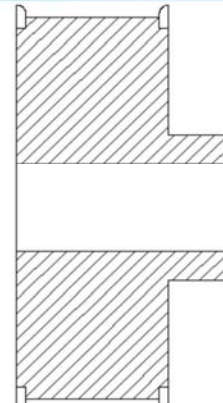

BF型

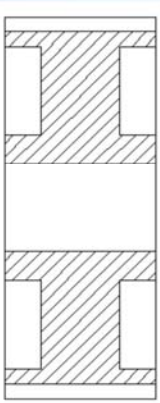

WS型

所有产品提供非标定制与加工!



# Sadli

同步带轮一般由钢，铝合金，铸铁，黄铜，等材料制造。内孔有圆孔，D形孔，锥形孔等形式。表面处理有本色氧化，发黑，镀锌，镀彩锌，高频淬火等处理。精度等级依客户要求而定。



型号: XH 节距: 22.225mm  
齿型: 梯型齿 材质: 铝合金

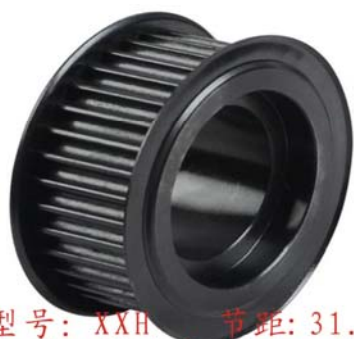

型号: XXH 节距: 31.750mm  
齿型: 梯型齿 材质: 铁/不锈钢



## 同步轮表示方法

### 英制同步轮表示方法

例:  
25 L 050 A F

25表示齿数  
L表示型号  
050表示轮宽度(英制)  
A表示无台阶  
F表示有挡边

### T型同步轮表示方法

例:  
20 T10 25 W S

20表示齿数  
T10表示型号  
25表示轮宽度  
W表示有减轻孔  
S表示无挡边

### 日制同步轮表示方法

例:  
30 8M 50 B F

30表示齿数  
8M表示型号  
50表示轮宽度  
B表示有台阶  
F表示有挡边

所有产品提供非标定制与加工!

## >>SDL-同步带/轮

# 日制同步轮

日制同步带轮按节距可分为: 3M、5M、8M、14M、20M六种型号; 后因齿形的差异又分为HTD齿形、GT、SM等多种型号。齿形圆弧齿。

材质可分为: 铁/铝合金/不锈钢/铜  
适配同型号的同步带, 同步带材质可采用: 橡胶、聚氨脂等。适用于各类机械传动部件。

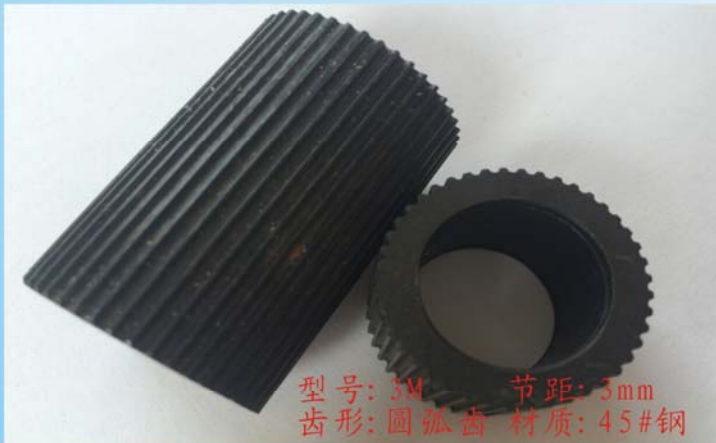

### 同步轮的特点:

- 1、传动准确, 工作时无滑动, 具有恒定的传动比;
- 2、传动平稳, 具有缓冲、减振能力, 噪声低;
- 3、传动效率高, 可达0.98, 节能效果明显;
- 4、维护保养方便, 不需润滑, 维护费用低;
- 5、速比范围大, 一般可达10, 线速度可达50m/s, 具有较大的功率传递范围, 可达几瓦到几百千瓦;
- 6、可用于长距离传动, 中心距可达10m以上;
- 7、无污染, 可在不允许有污染和工作环境较为恶劣的场所下正常工作。

所有产品提供非标定制与加工!



# Sadli



型号: 20M 节距: 20mm  
齿形: 圆弧齿 材质: 不锈钢

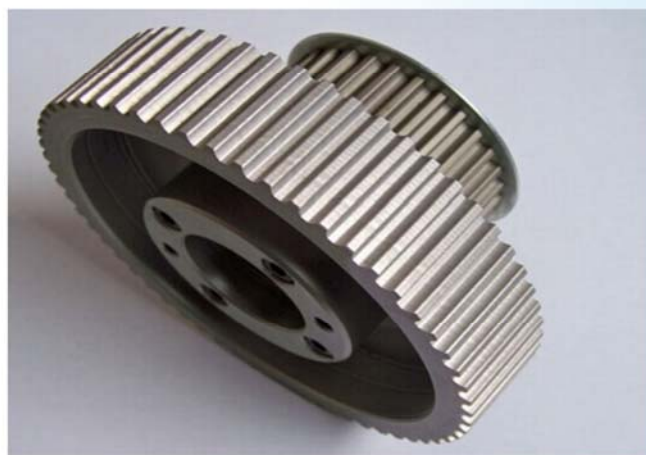

同步带轮的传动是由一根内周表面设有等间距齿形的环行带及具有相应吻合的轮所组成。它综合了带传动、链传动和齿轮传动各自的优点。转动时，通过带齿与轮的齿槽相啮合来传递动力。

传输中同步带传动具有准确的传动比，无滑差，可获得恒定的速比，传动平稳，能吸振，噪音小，传动比范围大，一般可达1:10。允许线速度可达50M/S，传递功率从几瓦到百千瓦。传动效率高，

一般可达98%，结构紧凑，适宜于多轴传动，不需润滑，无污染，因此可在不允许有污染和工作环境较为恶劣的场所下正常工作。传输产品广泛用于纺织、机床、烟草、通讯电缆、轻工、化工、冶金、仪表仪器、食品、矿山、石油、汽车等各行业各种类型的机械传动中。



所有产品提供非标定制与加工！

## >>SDL-同步带/轮

### T型同步轮

T型同步带轮按节距可分为: T2.5、T5、T10、T20五种型号;后因齿形的角度差异又分为AT和T型号。

齿形梯型齿。

材质可分为:铁/铝合金/不锈钢/铜  
适配同型号的同步带,同步带材质可采用:橡胶、聚氨脂等。适用于各类机械传动部件。



型号: T2.5 节距: 2.5mm  
齿型: 梯型齿 材质: 铝合金

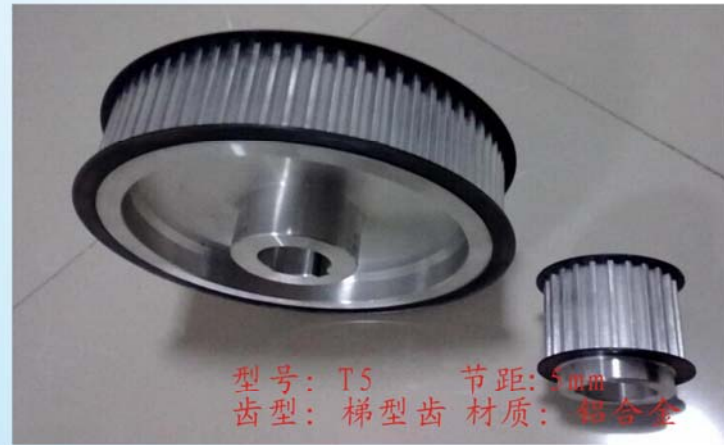

型号: T5 节距: 5mm  
齿型: 梯型齿 材质: 铝合金



型号: T10 节距: 10mm  
齿型: 梯型齿 材质: 铝合金



型号: T20 节距: 20mm  
齿型: 梯型齿 材质: 45钢

#### 同步轮设计步骤:

- 1、简化设计: 根据齿轮传动的传动功率、输入转速、传动比等条件, 确定中心距、模数等主要参数。如果中心距、模数已知, 可跳过这一步。
- 2、几何设计计算: 设计和计算齿轮的基本参数, 并进行几何尺寸计算。
- 3、强度校核: 在基本参数确定后, 进行精确的齿面接触强度和齿根弯曲强度校核。

所有产品提供非标定制与加工!



## 多楔带/轮 设计与应用

多楔带是指以平带为基体、内表面排布有等间距纵向 $40^\circ$  梯形楔的环形橡胶传动带，其工作面为楔的侧面。

多楔带的优点是：多楔带与带轮的接触面积和摩擦力较大，载荷沿带宽的分布较均匀，因而传动能力更大；由于带体薄而轻、柔性好、结构合理，故工作应力小，可在较小的带轮上工作；多楔带还具有传动振动小、散热快、运转平稳、使用伸长小、传动比大和极限线速度高等特点，因而寿命更长；节能效果明显，传动效率高；传动紧凑，占据空间小。此外，多楔带的背面也能传动，而且可使用自动张力调整器，使传动更加安全、可靠。多楔带特别适用于结构要求紧凑、传动功率大的高速传动。



### 多楔带/轮的特点：

1. 传动功率大，空间相同时比普通V带的传动功率的高30%。
2. 传动系统结构紧凑，在相同的传动功率情况下，传递装置所占空间比普通V带小25%。
3. 带体薄，富有柔软性，适应带轮直径小的传动，也适应高速传动，带速可达 $40\text{m/s}$ ；振动小，发热少，运转平稳。
4. 耐热、耐油、耐磨，使用伸长小，寿命长。

### 多楔带/轮的型号与应用：

多楔带又称多槽带，主要应用与发动机、电机等动力设备传动。

目前市场上的类型有：PH、PJ、PK、PL、PM



## >>SDL-同步带/轮

# 各类同步带

同步带的型号参照同步带轮而定，按接头方式不同可分为：环形无缝带、接驳带、开口带；按材质可分为：PE橡胶带、Pu聚氨脂带；按内芯线可分为：卡斯拉维线带（俗称卡线）、钢丝带。并在同步带背面和齿部加各种材质和造型，极大的满足了不同客户的要求！

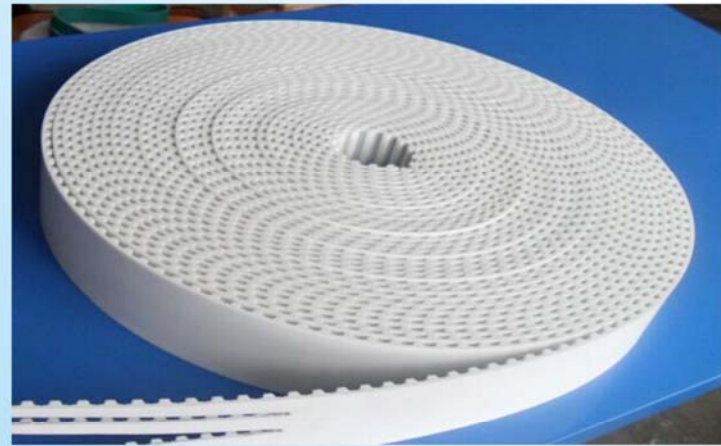
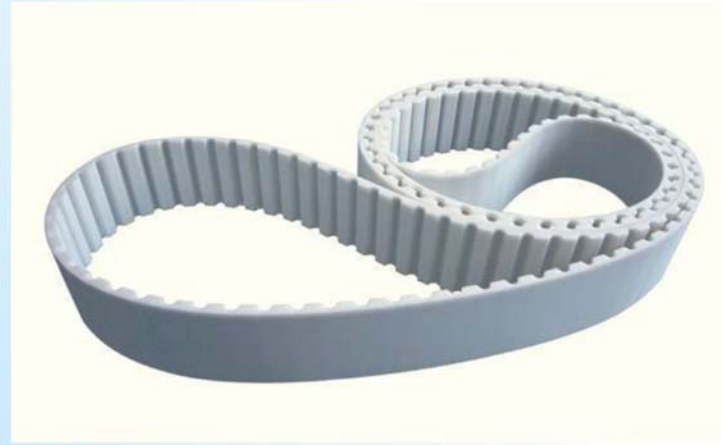
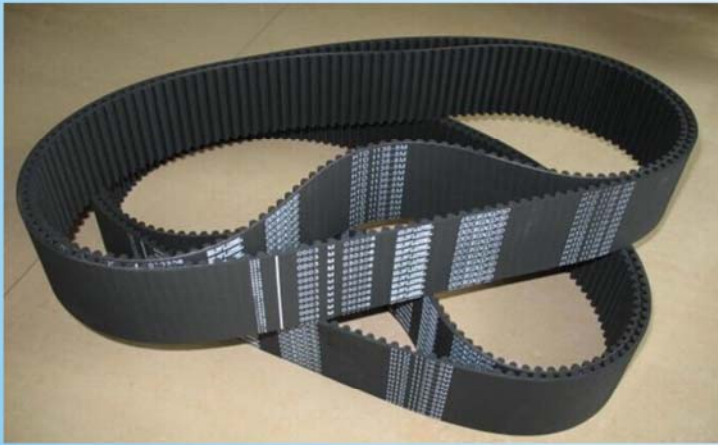

所有产品提供非标定制与加工！



## 关于同步带

同步带传动是由一根内周表面设有等间距齿形的环行带及具有相应吻合的轮所组成。它综合了带传动、链传动和齿轮传动各自的优点。转动时，通过带齿与轮的齿槽相啮合来传递动力。传输用同步带传动具有准确的传动比，无滑差，可获得恒定的速比，传动平稳，能吸振，噪音小，传动比范围大，一般可达1:10。允许线速度可达50M/S，传递功率从几瓦到百千瓦。传动效率高，一般可达98%，结构紧凑，适宜于多轴传动，不需润滑，无污染，因此可在不允许有污染和工作环境较为恶劣的场所下正常工作。传输产品广泛用于纺织、机床、烟草、通讯电缆、轻工、化工、冶金、仪表仪器、食品、矿山、石油、汽车等各行业各种类型的机械传动中。



### 同步带的分类

同步带齿有梯形齿和弧齿两类，弧齿又有三种系列：圆弧齿(H系列又称HTD带)、平顶圆弧齿(S系列又称为STPD带)和凹顶抛物线齿(R系列)。

梯形齿同步带分单面有齿和双面有齿两种，简称为单面带和双面带。双面带又按齿的排列方式分为对称齿型(代号DA)和交错齿型(代号DB)。

梯形齿同步带有两种尺寸制：节距制和模数制。我国采用节距制，并根据ISO5296制订了同步带传动相应标准GB/T11361~11362-1989和GB/T11616-1989。



所有产品提供非标定制与加工!



## >>SDL-链轮/齿轮

# 各类齿轮

齿轮在传动中的应用很早就出现了！齿轮一般有轮齿、齿槽、端面、法面、齿顶圆、齿根圆、基圆、分度圆构造而成。制造材料也十分广泛，有碳钢、合金钢、不锈钢、铜、尼龙、铸件等。齿轮根据不同的生产需要制造成不同的精度，精度等级越高，加工技艺越难！



### 齿轮模术的选择：

齿轮模数国家标准为GB1357-78。

优先选用模数：0.1mm、0.12mm、0.15mm、0.2mm、0.25mm、0.3mm、0.4mm、0.5mm、0.6mm、0.8mm、1mm、1.25mm、1.5mm、2mm、2.5mm、3mm、4mm、5mm、6mm、8mm、10mm、12mm、14mm、16mm、20mm、25mm、32mm、40mm、50mm；

可选模数：1.75mm、2.25mm、2.75mm、3.5mm、4.5mm、5.5mm、7mm、9mm、14mm、18mm、22mm、28mm、36mm、45mm；

很少用模数：3.25mm、3.75mm、6.5mm、11mm、30mm；

所有产品提供非标定制与加工！



## 加工方式

渐开线齿轮加工方法有2大类，一个是仿形法，用成型铣刀铣出齿轮的齿槽，是“模仿形状”的。另一个是范成法（展成法）

(1) 滚齿机滚齿：可以加工8模数以下的斜齿

(2) 铣床铣齿：可以加工直齿条

(3) 插床插齿：可以加工内齿

(4) 冷压机打齿：可以无屑加工

(5) 刨齿机刨齿：可以加工16模数大齿轮

(6) 精密铸齿：可以大批量加工廉价小齿轮

(7) 磨齿机磨齿：可以加工精密母机上的齿轮

(8) 压铸机铸齿：多数加工有色金属齿轮

(9) 剃齿机：是一种齿轮精加工用的金属切削机床



### 齿轮的精度

齿轮精度是指对齿轮形状的综合误差所划分的一个等级，其中包括齿形、齿向、径跳等一些重要的参数，其中齿形是指齿的径向形状，齿向是指齿的纵向形状，径跳是指相邻两齿间距离的误差，一般我们汽车用的齿轮可由滚齿机加工完成，6~7级便可使用，而一些印刷机由于需要高速运转和批量印刷，故需要高精度齿轮以减小齿轮累计所造成的误差而使印刷效果下降，而国内生产的磨齿机可加工至4~5级，国外进口的高精度磨齿机可加工至3~4级，更有一些可以加工至2级。而日本标准DIN 0级相当于中国评判的4级，一般误差以 $\mu\text{m}$ 为单位， $1\mu\text{m}=0.001\text{mm}$



所有产品提供非标定制与加工！

## >>SDL-链轮/齿轮

# 齿轮/齿条

齿条也分直齿条和斜齿条，分别与直齿圆柱齿轮和斜齿圆柱齿轮配对使用。齿条的齿廓为直线而非渐开线（对齿面而言则为平面），相当于分度圆半径为无穷大圆柱齿轮。

齿条加工方法：  
(1) 滚齿 (2) 插齿 (3) 剃齿  
(4) 磨齿 (5) 珩齿

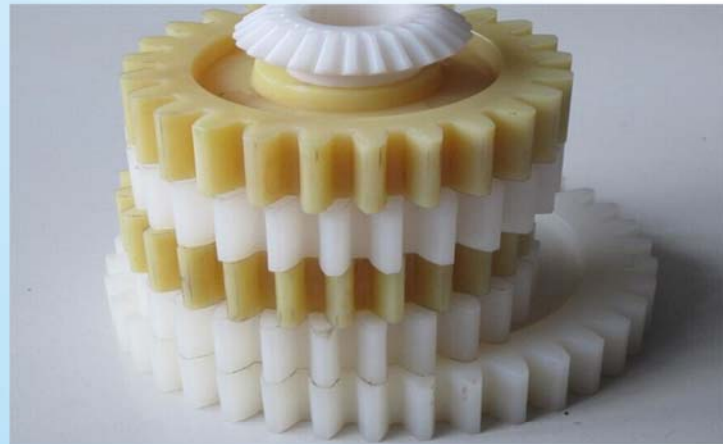
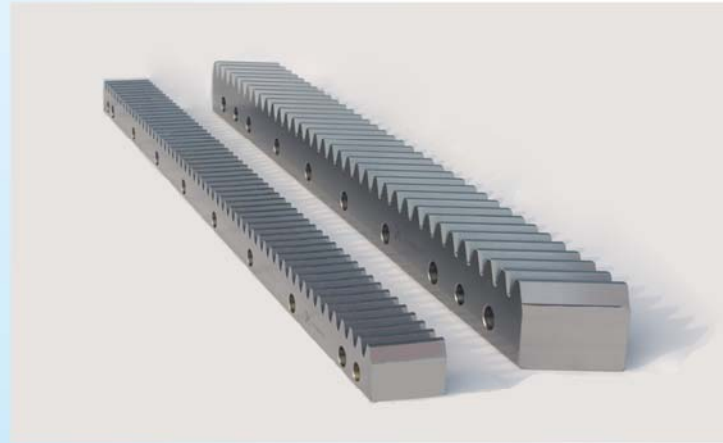

### 齿条的主要特点、参数：

#### 主要特点：

- (1) 由于齿条齿廓为直线，所以齿廓上各点具有相同的压力角，且等于齿廓的倾斜角，此角称为齿形角，标准值为 $20^\circ$ 。
- (2) 与齿顶线平行的任一条直线上具有相同的齿距和模数。
- (3) 与齿顶线平行且齿厚等于齿槽宽的直线称为分度线（中线），它是计算齿条尺寸的基准线。

#### 主要参数

：齿槽宽, 齿顶高, 齿根高, 齿高, 齿厚, 齿根圆半径等

所有产品提供非标定制与加工！



按规格或尺寸大小分类，齿轮型号分为标准和非标准两种；

按国内外计量单位不同，齿轮型号分为公制和英制两种。

## 公制齿轮型号

国内主要采用公制/模数 (M/m)

，齿轮模数=分度圆直径 ÷ 齿数=齿轮外径 ÷ (齿数+2)。

公制齿轮主要型号有：M0.4 M0.5

M0.6 M0.7 M0.75 M0.8 M0.9 M1

M1.25 M1.5 M1.75 M2 M2.25 M2.5 M2.75 M3 M3.5 M4 M4.5 M5 M5.5 M6 M7 M8 M9

M10 M12 M14 M15 M16 M18 M20 M22 M24 M25 M26 M28 M30

## 英制齿轮型号

Dp齿轮是欧美等国采用的英制齿轮（径节齿轮），是指每一英寸分度圆直径上的齿数，该值越大齿越小。径节  $DP=z/D$  (z — 齿数，D—分度圆直径，英寸)，以径节DP

## ← 齿轮/齿条型号



单位为 (1/in)。它与公制的换算关系为  $m=25.4/DP$ ，也就是说它和我们常用的模数是一样的。

英制齿轮主要型号有：DP1 DP1.25 DP1.5

DP1.75 Dp2 DP2.25 DP2.5 DP2.75 Dp3

DP4 DP4.5 DP5 DP6 DP7 DP8 DP9 DP10 DP12 DP14 Dp16。



## >>SDL-链轮/齿轮

### 各类链轮

链轮是带嵌齿式扣链齿的轮子，用以与节链环或缆索上节距准确的块体相啮合。一种实心或带辐条的齿轮，与（滚子）链啮合以传递运动。链轮被广泛应用于化工、纺织机械、食品加工、仪器仪表、石油等行业的机械传动等。



### 链轮的材料与热处理

链轮材料	热处理	齿面硬度	应用范围
15, 20 35 45、50、ZG310-570	渗碳、淬火、回火 正火 淬火、回火	50-60HRC 160-200HBS 40-45 HRC	Z ≤ 25有冲击载荷的链轮 Z > 25的链轮 无剧烈冲击振动和要求耐 磨损的链轮
15Cr 20Cr 40Cr 35SiMn35CrMo	渗碳、淬火、回火 淬火、回火	50-60 HRC 40-50 HRC	Z > 25的大功率传动链轮 要求强度较高和耐磨损的 重要链轮
A3 >HT200的灰铸铁 夹布胶木	焊接退火 淬火、回火	140HBS 260-280HBS	中低速、中等功率的较大链轮 Z > 25的链轮 P < 6KW、速度较高、要求传动 平稳、噪声小的链轮

所有产品提供非标定制与加工！





所有产品提供非标定制与加工！

## >>SDL-机械配件

# 定制配件类

昆山赛德力机械设备有限公司精工车间，我们拥有数控车床、磨床、滚齿机、铣床、刨床、加工中心、激光加工设备、数控铣床、数控车床、数控磨床、数控刨床、数控车削中心等，我们拥有一流的技术人员和先进的加工设备，使我们生产的产品质量、交期、价格上都具有一定的优势。



所有产品提供非标定制与加工！



昆山赛德力机械设备有限公司因自身需要及完善公司产品的格局等，同各大橡塑料厂家及机械设备厂家达成了长期的合作关系，并同国内外知名品牌的厂商及一级代理商达到合作意向，使我们的产品更具有市场竞争性的同时也保证了产品的质量与交期，更解决了广大商友一站式购物的问题，不同行业、不同类型的产品，在我们这都可以一站式的解决！

公正的价格、有效的交期，地道的服务、完善的售后、过硬的质量是我们达成双赢的前提，也只有达到了双赢的目标后，我们的合作才可以可持续的发展下去！

## 代理与销售



各种泵类



机械密封



各类输送带

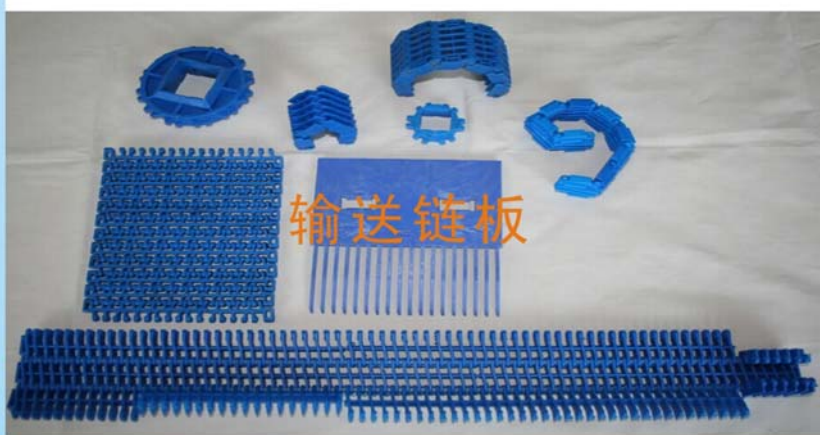

输送链板

所有产品提供非标定制与加工！

## >>SDL-整机易损件

# 易损件展示图

昆山赛德力机械设备有限公司玻璃瓶灌装机等易损件, 同样适配于上海龙育机械设备有限公司及宁波永宏机械制造有限公司所生产的灌装机等设备。同时承接各类食品机械的易损件业务, 只要您有样品或图纸, 我们都可以完成。质优、价廉、快交期是我们不变的原则。欢迎广大客商前来选购!



所有产品提供非标定制与加工!



# Sadli



灌装导向套

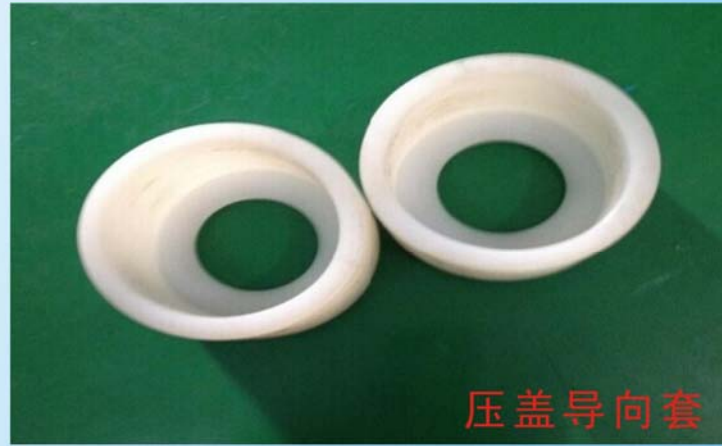

压盖导向套



拉膜滚轮



灌装透气杆



分瓶螺杆



升降导向轴

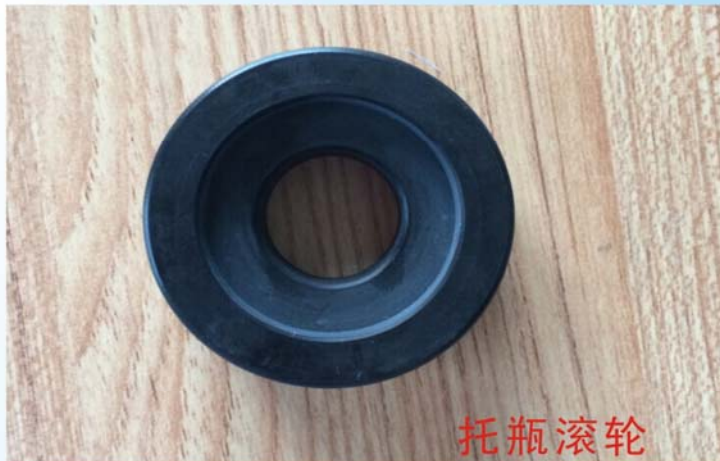

托瓶滚轮



O型圈

所有产品提供非标定制与加工!



# 营销网络

Marketing Network

昆山赛德力机械设备有限公司以昆山为中心, 载以快递物流为基础, 辐射全国及至全球的营销服务网络.



诚信为人 一诺千金  
我们铭记赛德力的服务观!