



# Lanb

[www.shlbrn.com](http://www.shlbrn.com)



因为能力,我们值得信赖  
因为实力,我们值得信赖  
因为荣誉,我们值得信赖





**娱乐：**酒吧、会所、SPA等公共大量用水处。

**休闲：**大型商场、企业事业单位等洗手件使用热水。

**工业：**生产单位需要使用大量热水、配套使用热源的设备等。

## 公司简介

上海兰宝热水器制造有限公司是一家集开发、设计、制造、技术咨询、销售、安装热能设备的高科技企业。公司位于上海，启始于1996年，经过10多年的经营，产品通过不断消化改进国外先进技术，结合自身的生产实际，以及充分考虑客户意见，形成了具有自身特色符合中国国情的LB系列大型电热水器产品。

公司拥有一批国内先进的精加工设备，严格执行ISO9001国际质量体系认证标准，采用先进的制造工艺和严格的管理控制，保障产品的质量。我公司于2009年已经通过欧洲共同体CE安全认证。上海兰宝热水器产品已经覆盖了二十多个省市、自治区；产品远销欧洲、非洲、亚洲各国。

“以质量求生存，以市场为导向，以创新求发展，以管理创效益，以服务获信誉”，兰宝热水器始终与各个行业兼容并蓄、博采众长，将欧美的先进技术和中国的国情完美结合，开拓出效率更高、更节能、更环保的高科技热能产品，恒久不辍的打造中国的工业设备制造文化。

“您的关注是我们最大的动力，您的微笑是我们最大的鼓励，您的满意是我们最大的胜利”，我公司将一如既往地坚持以用户的满意为标准来鞭策自己，更好地为国内外广大用户提供更好的产品、更优质的服务。



我公司所有产品均通过了欧洲CE电器安全认证



### 工业、商用容积式电热水器

- 1.多重高灵敏度安全保护
- 2.全自动的操作
- 3.坚固的不锈钢内胆结构
- 4.全自动恒温控制
- 5.进口原料制造的优质加热元件
- 6.耐高温高强度电源线
- 7.保温效能高，节省能源



### 燃油(气)热水炉特点

- 1.中央集成全自动控制
- 2.最佳的安全性能
- 3.内胆825度超高温镀搪瓷
- 4.采用进口燃烧器
- 5.高效率多层烟气管道
- 6.应用领域极其广泛



*Lanbao*

容积式  
电热水器系列

# 工业、商用容积式电热水器系列

## 产品性能

- 多重安全保护：
  - 1、超高灵敏度漏电断路器
  - 2、极低水位保护
  - 3、超压保护
  - 4、不可调节的最高温度自动限制
  - 5、双重温度控制
  - 6、T/P高灵敏度安全阀
- 简单：产品只需按一下“启动”按钮，即可进入全自动工作状态。设备采用全电脑自动操作，用户只需要调节所需要的水温，其他操作均由程序自动完成。所以，设备不会因为人为操作的失误而产生故障。
- 内胆结构：采用可以长期耐高温以及受高压容器专用的特殊不锈钢制造。内胆坚固、保证防锈。采用整板的焊接工艺，一面焊接二面成型，加高加厚的焊接保证了质量的优异。出厂前均接受了12公斤的水压实验，保证了内胆的坚固性。

## 产品用途

- 发热管：上海兰宝原厂提供的优质发热管。发热管汇集了上海兰宝十多年来在发热元件上的经验与探索，以及和日本及美国等专家交流经验的产物。
- 加热电源线：采用高温电源线，保证了工业热水器在大功率高电流的工作状态下的高散热性。电源线不易老化，延长了使用时候寿命，保证了用户的安全。防止了类似于普通电源线在大电流状态下的金属老化的现象，避免了由于电源线由于老化短路而引起的燃烧事故。
- 保温：产品采用了高密度喷注式保温层，使用先进合成树脂纤维材料，保温效能高，节省能源。

采用中央集成式的控制，采用安全连锁保护措施，保证了使用的安全。用户只需设定上、下限温度，其他控制均由电脑自行操作，避免了人工的误操作。

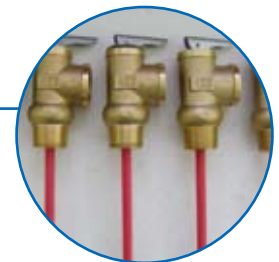

采用T/P安全阀，当水温超过99度，压力超过8公斤时，安全阀自动启跳泻压，保证了安全使用。

内胆采用优质的不锈钢304材料。材料从正规渠道采购，均有质量保证书。



内胆的切割由进口激光切割机完成，切割准确，精度高。



电热水器系列

工业、商用容积式电热水器技术参数表

序号	储水量 (L)	最高产水温度 (°C)	产水量 (L)	电热功率 (kw)	额定电流 (A)	热效率 (%)	工作电压 (V)	电源配线截面积 (mm <sup>2</sup> )	热水出水口口径 (mm)	冷水进口口径 (mm)	排污口径 (mm)	安全阀口径 (mm)	产品尺寸 (直径 x 高度) (mm)
LB-200-9	200	85	258	9	13.5	99	380V 50HZ	6	DN32	DN32	DN32	DN20	600 x 1300
LB-200-12	200	85	344	12	18	99	380V 50HZ	10	DN32	DN32	DN32	DN20	600 x 1300
LB-200-18	200	85	516	18	27	99	380V 50HZ	12	DN32	DN32	DN32	DN20	600 x 1300
LB-200-24	200	85	688	24	36	99	380V 50HZ	16	DN32	DN32	DN32	DN20	600 x 1300
LB-200-30	200	85	860	30	45	99	380V 50HZ	25	DN32	DN32	DN32	DN20	600 x 1300
LB-200-36	200	85	1032	36	54	99	380V 50HZ	25	DN32	DN32	DN32	DN20	600 x 1300
LB-200-45	200	85	1376	45	67.5	99	380V 50HZ	35	DN32	DN32	DN32	DN20	600 x 1300
LB-200-48	200	85	1376	48	72	99	380V 50HZ	35	DN32	DN32	DN32	DN20	600 x 1300
LB-200-54	200	85	1548	54	81	99	380V 50HZ	35	DN32	DN32	DN32	DN20	600 x 1300
LB-300-9	300	85	258	9	13.5	99	380V 50HZ	6	DN32	DN32	DN32	DN20	700 x 1380
LB-300-12	300	85	344	12	18	99	380V 50HZ	10	DN32	DN32	DN32	DN20	700 x 1380
LB-300-18	300	85	516	18	27	99	380V 50HZ	12	DN32	DN32	DN32	DN20	700 x 1380
LB-300-24	300	85	688	24	36	99	380V 50HZ	16	DN32	DN32	DN32	DN20	700 x 1380
LB-300-30	300	85	860	30	45	99	380V 50HZ	25	DN32	DN32	DN32	DN20	700 x 1380
LB-300-36	300	85	1032	36	54	99	380V 50HZ	25	DN32	DN32	DN32	DN20	700 x 1380
LB-300-45	300	85	1376	45	67.5	99	380V 50HZ	35	DN32	DN32	DN32	DN20	700 x 1380
LB-300-48	300	85	1376	48	72	99	380V 50HZ	35	DN32	DN32	DN32	DN20	700 x 1380
LB-300-54	300	85	1548	54	81	99	380V 50HZ	35	DN32	DN32	DN32	DN20	700 x 1380
LB-455-9	455	85	258	9	13.5	99	380V 50HZ	6	DN50	DN50	DN50	DN20	700 x 1800
LB-455-12	455	85	344	12	18	99	380V 50HZ	10	DN50	DN50	DN50	DN20	700 x 1800
LB-455-18	455	85	516	18	27	99	380V 50HZ	12	DN50	DN50	DN50	DN20	700 x 1800
LB-455-24	455	85	688	24	36	99	380V 50HZ	16	DN50	DN50	DN50	DN20	700 x 1800
LB-455-30	455	85	860	36	54	99	380V 50HZ	25	DN50	DN50	DN50	DN20	700 x 1800
LB-455-36	455	85	1032	36	54	99	380V 50HZ	25	DN50	DN50	DN50	DN20	700 x 1800
LB-455-45	455	85	1290	45	67.5	99	380V 50HZ	35	DN50	DN50	DN50	DN20	700 x 1800
LB-455-48	455	85	1376	48	72	99	380V 50HZ	35	DN50	DN50	DN50	DN20	700 x 1800
LB-455-54	455	85	1548	54	81	99	380V 50HZ	35	DN50	DN50	DN50	DN20	700 x 1800
LB-455-60	455	85	1720	60	90	99	380V 50HZ	50	DN50	DN50	DN50	DN20	700 x 1800
LB-455-72	455	85	2064	75	108	99	380V 50HZ	50	DN50	DN50	DN50	DN20	700 x 1800
LB-455-90	455	85	2580	90	135	99	380V 50HZ	60	DN50	DN50	DN50	DN20	700 x 1800
LB-570-12	570	85	344	12	18	99	380V 50HZ	10	DN50	DN50	DN50	DN20	750 x 1900
LB-570-18	570	85	516	18	27	99	380V 50HZ	12	DN50	DN50	DN50	DN20	750 x 1900
LB-570-24	570	85	688	24	36	99	380V 50HZ	16	DN50	DN50	DN50	DN20	750 x 1900
LB-570-36	570	85	860	36	54	99	380V 50HZ	25	DN50	DN50	DN50	DN20	750 x 1900
LB-570-48	570	85	1290	48	72	99	380V 50HZ	35	DN50	DN50	DN50	DN20	750 x 1900
LB-570-54	570	85	1548	54	81	99	380V 50HZ	35	DN50	DN50	DN50	DN20	750 x 1900
LB-570-60	570	85	1720	60	90	99	380V 50HZ	50	DN50	DN50	DN50	DN20	750 x 1900
LB-570-72	570	85	2064	72	108	99	380V 50HZ	50	DN50	DN50	DN50	DN20	750 x 1900
LB-570-90	570	85	2580	90	135	99	380V 50HZ	50	DN50	DN50	DN50	DN20	750 x 1900
LB-760-24	760	85	688	24	36	99	380V 50HZ	16	DN50	DN50	DN50	DN20	900 x 1800
LB-760-36	760	85	1032	36	54	99	380V 50HZ	25	DN50	DN50	DN50	DN20	900 x 1800
LB-760-48	760	85	1376	48	72	99	380V 50HZ	35	DN50	DN50	DN50	DN20	900 x 1800
LB-760-54	760	85	1548	54	81	99	380V 50HZ	35	DN50	DN50	DN50	DN20	900 x 1800
LB-760-60	760	85	1720	60	90	99	380V 50HZ	50	DN50	DN50	DN50	DN20	900 x 1800
LB-760-72	760	85	2064	72	108	99	380V 50HZ	50	DN50	DN50	DN50	DN20	900 x 1800
LB-760-90	760	85	2580	90	135	99	380V 50HZ	150	DN50	DN50	DN50	DN20	900 x 1800
LB-1000	1000	85	-	9-90	-	99	380V 50HZ	-	DN65	DN65	DN65	DN20	1000 x 1800
LB-2000	2000	85	-	9-90	-	99	380V 50HZ	-	DN65	DN65	DN65	DN20	1400 x 1800
LB-3000	3000	85	-	9-90	-	99	380V 50HZ	-	DN65	DN65	DN65	DN20	-

注:

- 1.以上出水量为当进水温度为20度,出水温度为50度时的出水量。
- 2.以上参数如有调整不另行通知。
- 3.1000升及以上的产品需要根据用户指定的功率定做生产,也可以根据客户的图纸生产。
- 4.热水器使用压力为城市自来水供水压力,正常使用压力不超过0.4Mpa

### 工业、商用容积式电热水器尺寸图

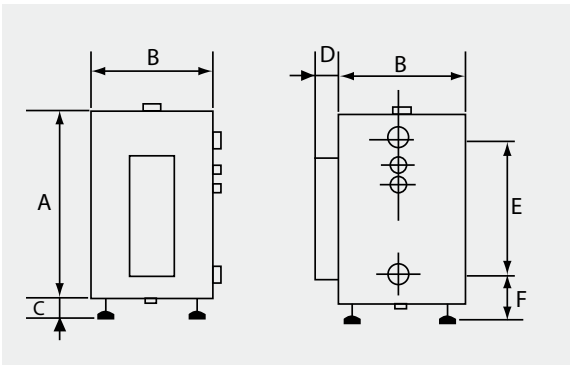

	A	B	C	D	E	F
200L	1110	600	80	170	780	300
300L	1200	700	80	170	770	335
360L	1370	700	80	170	860	335
455L	1680	700	100	170	1180	350
570L	1780	750	100	170	1240	370
760L	1680	900	100	170	1440	370
1000L	1780	1000	100	170	1040	470

### 工业、商用容积式电热水器安装示意图

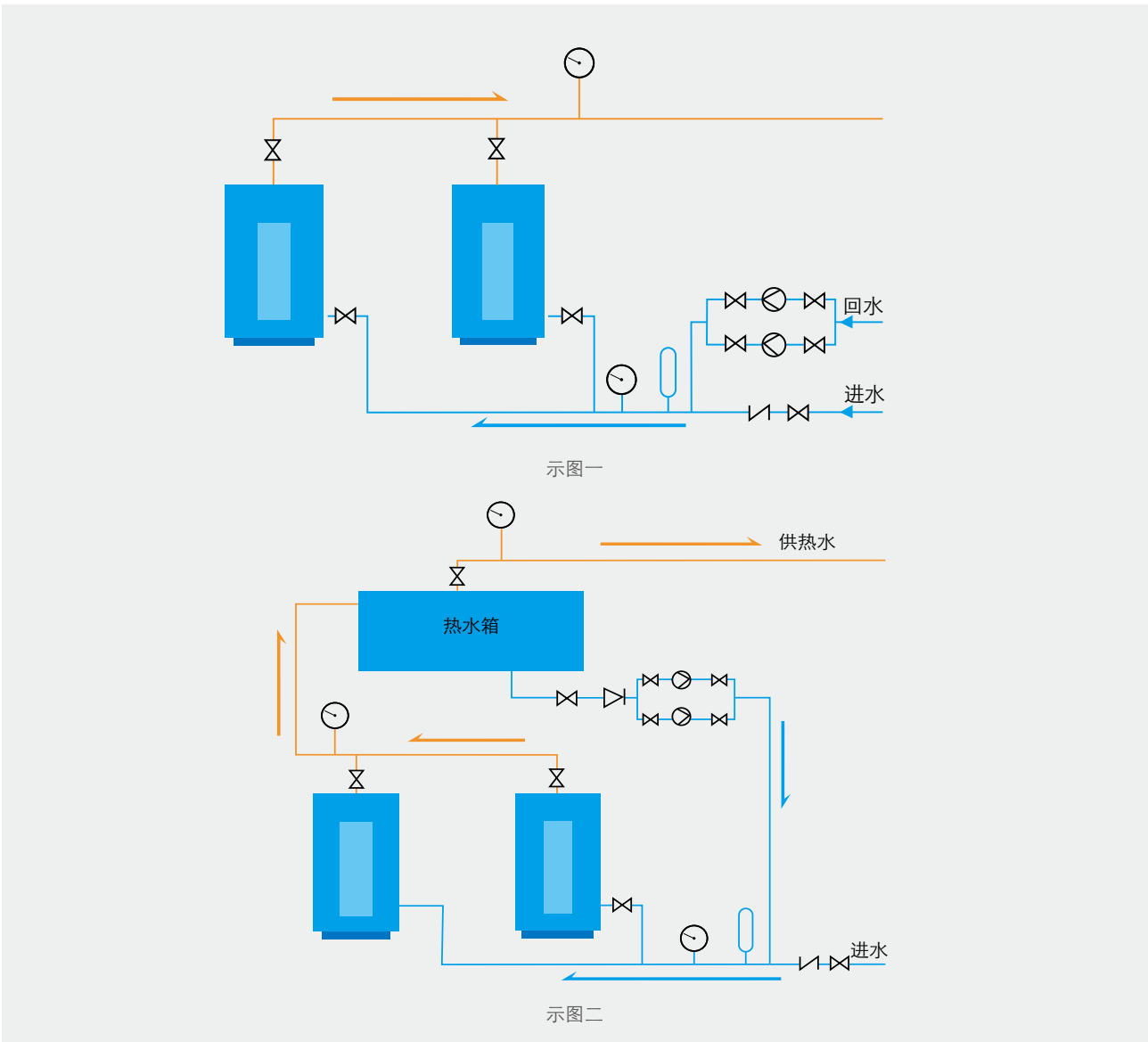



*Lanbao*

燃油(气)  
热水炉系列



# 燃油(气)热水炉系列

## 产品功能

- 最佳的安全性能：为能让用户安全、放心使用，设计成具有过热保护、极低水位保护、火焰感知、预吹扫、后吹扫。
- 全自动操作：锅炉整套系统由微电脑直接控制，用户只需要设定完需要的温度，然后开启启动按钮，锅炉就立即进入了全自动工作状态。无需专人看管。
- 出水干净：内胆采用锅炉专用钢设计，与水接触面采用镀搪瓷或热镀锌设计，热水水质纯正，出水无锈水。
- 燃烧效率高：炉体内部优化设计、受热面积大；烟气出口配有烟气导流片，减缓了烟气的流动速度，使炉膛产生微正压燃烧，热效率高。

## 产品用途

- 可以暖房、整体系统供水。采暖面积可在400平方~4000平方不等。加热水量最大在20吨/小时。

采用中央集成式的控制，采用安全连锁保护措施，保证了使用的安全。用户只需设定上、下限温度，其他控制均由电脑自行操作，避免了人工的误操作。



燃烧器采用国内外知名品牌的产品，也可以根据用户指定品牌采购。燃烧器设备出厂前，均通过我公司专业技术人员调试测试，保证了使用的效率和安全性。



内胆焊接采用全机器人自动焊接，保证了焊接的质量

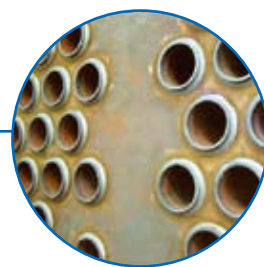

燃油燃气热水锅炉系列

燃油(气)热水炉技术参数表

项目	单位/型号	LHS0.058	LHS0.081	LHS0.116	LHS0.174	LHS0.233	LHS0.349	LHS0.465	
额定热功率	kcal/h	50000	70000	100000	150000	200000	300000	400000	
	MW	0.058	0.081	0.116	0.174	0.233	0.349	0.465	
兼用热水出力	kcal/h	25000	30000	50000	70000	100000	130000	130000	
工作压力	Mpa	0.098							
出/进口	取暖	65-85/10-20							
水温	热水℃	40-50/10-20							
最大出水量	kg/h	710	995	1425	2138	2740	4287	5712	
管水容量	l	102	130	214	394	421	710	870	
供暖面积	m <sup>2</sup>	410	580	830	1250	1660	2500	3330	
燃料消耗量	油(kg/h)	5.72	7.2	11.2	16.9	22.6	32.9	43.6	
	LNG(Nm <sup>3</sup> /h)	7.4	10.2	14.35	21.75	29	42.3	56.24	
烟道口径	mm	150	150	200	300	300	400	400	
外形尺寸	LxWxH(mm)	610x630x1210	610x630x1310	760x780x1680	850x870x1810	920x940x1910	1060x1060x1910	1200x1200x2075	
	型号	ABGF-50	ABGF-70	ABGF-100	ABGF-150	ABGF-200	ABGF-300	ABGF-400	
	功率	120	120	120	120	450	450	450	
燃烧器	暖气管径	50	50	65	80	80	80	80	
	接口	供热水管口径(mm)	20	20	20	20	20	20	20
		回水管径(mm)	50	50	65	80	80	80	80
淋浴喷头数	个	4	4	6	8	11	13	14	
重量	kg	196	236	367	434	603	892	1030	
耗电量	W	270	270	450	450	720	720	720	
使用电源	V	220	220	220	220	220	220	220	
效率	%	87	87	87	87	87	87	87	
燃料	轻油(柴油) 煤油 天然气								
用途	供暖及供热水								
燃气燃烧器	燃气锅炉采用意大利著名品牌或国际知名品牌								

注：\*锅炉内胆为搪瓷处理或镀锌处理  
 \*中国立式锅炉型号标准：例：5万大卡为LHS0.058-0.098-85/65-Y(Q)，  
 以上其他型号各省略0.098-85/65-Y(Q)

## 燃油(气)热水炉设备安装系统图

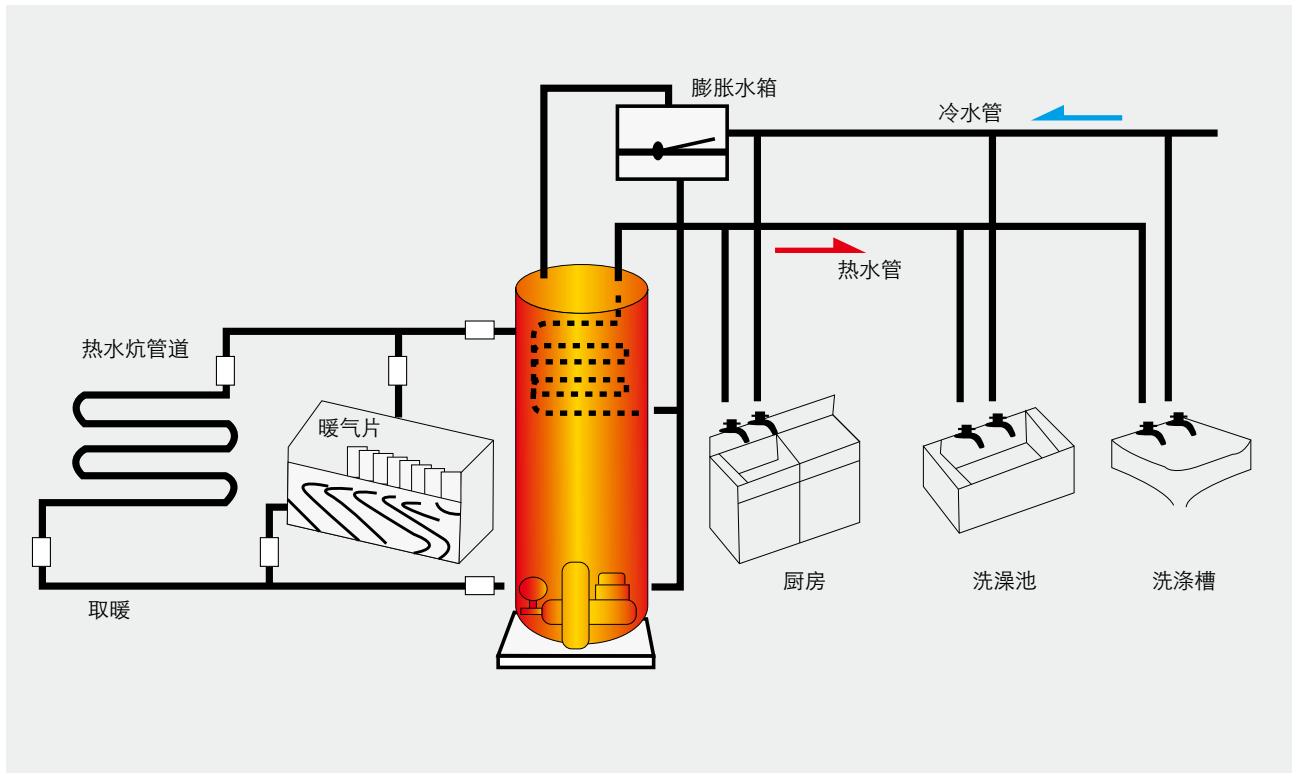

## 部分客户列表

序号	用户单位	设备型号	数量
1	上海超级计算中心	LB-2000-72	1台
2	杭州叉车厂有限公司	LB-570-36	7台
3	内蒙古蒙牛乳业	LB-570-72	1台
4	上海虹桥机场	LB-1000-48	1台
5	新日本空调(上海)有限公司	LB-1500-48	2台
7	上海江南造船厂有限公司	LB-570-48	4台
8	宁波北仑港有限公司	LB-1500-36	1台
9	宜昌三峡发电厂	LB-760-48	2台
10	上海杨浦区体育运动中心	LB-300-36	1台
11	武汉航空仪表制造有限公司	LB-760-24	1台
12	苏州市工人文化宫	LB-570-36	4台
13	中石油石家庄分公司	LB-455-48	2台
14	上海金桥出口加工区	LB-200-24	2台
15	上海奉贤出口加工区	LB-200-24	1台
16	天津港太平洋集装箱码头	LB-570-36	5台
17	上海保利广场	LB-455-36	2台
18	上海淮海路芭比娃娃旗舰店	LB-455-36	1台
19	上海交通运输集团	LB-455-36	1台

## 上海兰宝热水器制造有限公司

地址：上海市白玉路98弄8号204室

电话：021-52563369

传真：(86)21-52363283

E-mail: [shlbrn@163.com](mailto:shlbrn@163.com)

网址：[www.shlbrn.com](http://www.shlbrn.com)

工厂：上海市桃浦华联路中联路1号