

中德重科® | 中德重科·承您所托
ZDZK | ZDZK Bears Your Care

服务热线:400-8322 628

ZDZK®
中德重科

汽车液压起重尾板

使用说明书

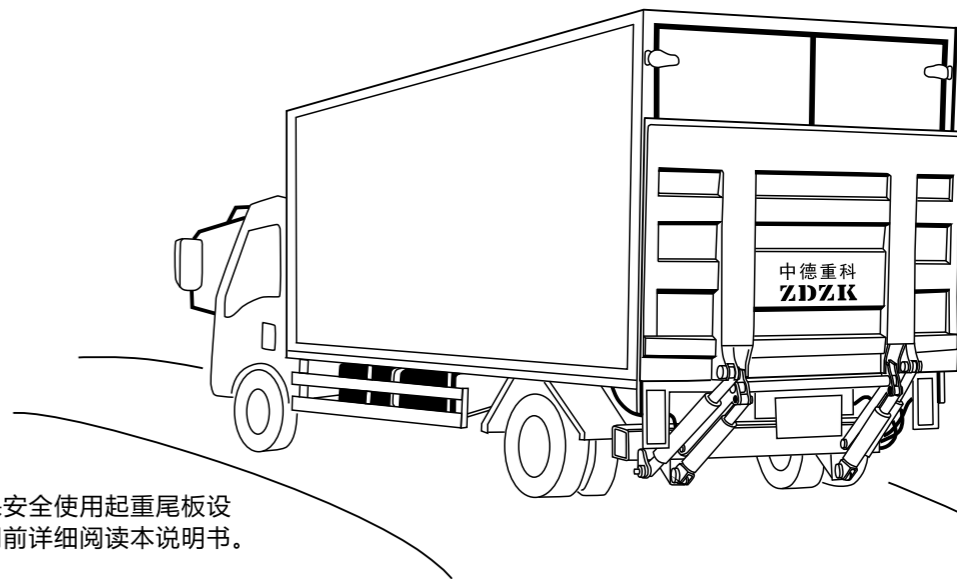

温馨提示：为确保安全使用起重尾板设备，请务必在使用前详细阅读本说明书。

中德重科[®] | 中德重科·承您所托
ZDZK | ZDZK Bears Your Care

服务热线:400-8322 628

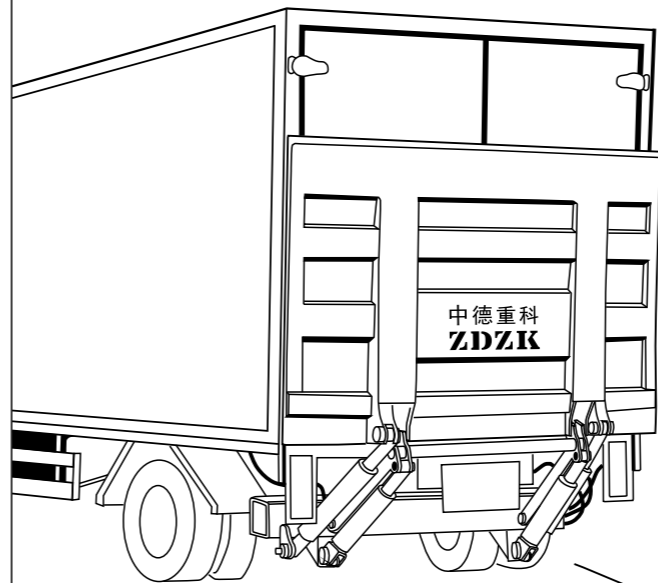

ZDZK[®]
中德重科

汽车液压起重尾板 使用说明书

温馨提示：为确保安全使用起重尾板设备，请务必在使用前详细阅读本说明书。

感谢您对中德重科车载液压起重尾板的支持与信任。

本说明书重点说明了液压起重尾板的使用方法、安全使用注意事项及维护与保养等内容，所有操作必须按照说明书进行。

本说明书仅为用户提供信息，其内容会随时更新，恕不另行通知及承担相关责任。

目 录

1.产品简介	01
2.操作方法.....	06
3.安全注意事项.....	13
4.维护与保养.....	15
5.故障排除指南.....	16
保修卡.....	18

1. 产品简介

1.1 基本构成

中德重科车载液压起重尾板主要由以下5部分组成(如图1-1、图1-2所示)：

- (1) 车载板；
- (2) 传动机构；
包括举升油缸、关门油缸、方钢支承座、着地倾斜旋转杆、举升臂等。
- (3) 管路系统；
- (4) 电控系统；
包括电控箱及线控制器。
- (5) 油源；
包括电机、油泵、各种液压控制元件等；
- (6) 快装机构。



图1-1

不同型号的产品及安装在不同的车型上，尾板及各部分的具体结构与图示布局可能有不同之处。

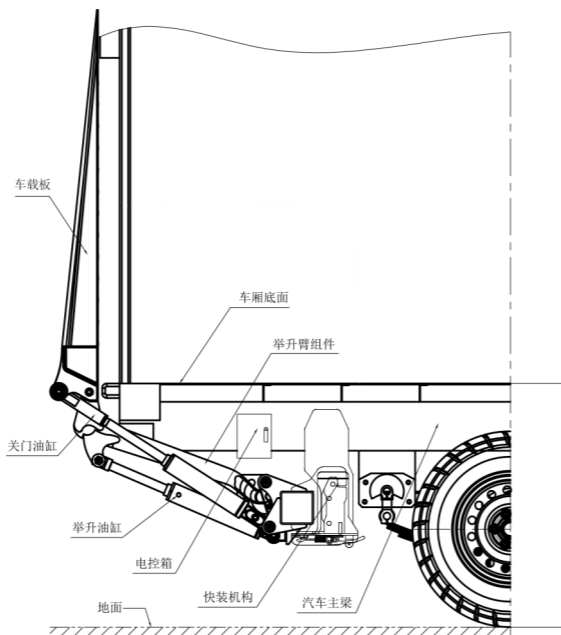

图1-2

1.2 基本原理

中德重科车载液压起重尾板
液压原理图（图1-3）。

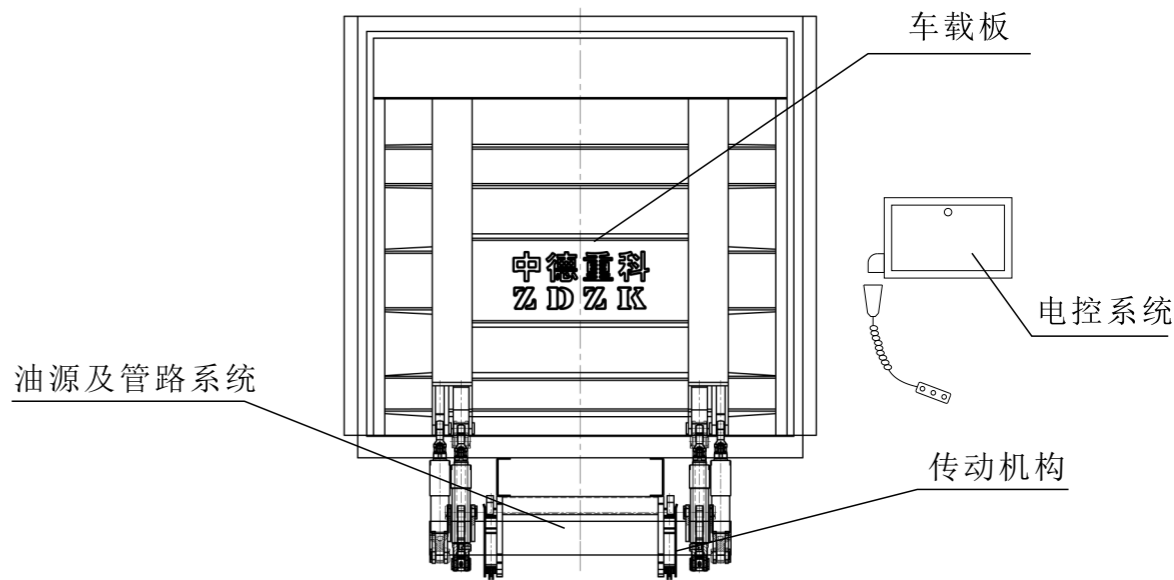

图1-3

中德重科车载液压起重尾板电气原理图（图1-4）。

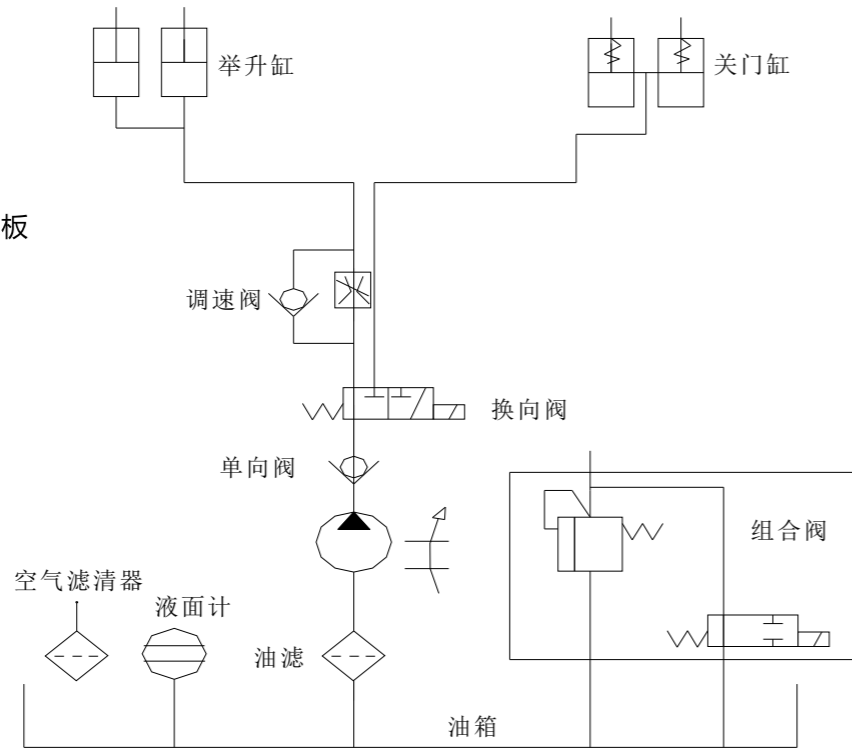

图1-4

1.3 简要技术指标

- (1) 最大举升重量 1000/1500/2000/2500kg
- (2) 最大举升高度 1050/1250/1500/1700mm
- (3) 平均举升速度（空载） 80mm/s
- (4) 平均下降速度（空载） 100mm/s
- (5) 关门时间 $T \leq 15s$
开门时间 $T \leq 10s$
- (6) 环境温度 35-45℃
环境温度低于-10℃时应换用低温液压油如YC-N32低凝液压油
- (7) 整机重量 $\leq 400kg$
 $\leq 600kg$

2.操作方法

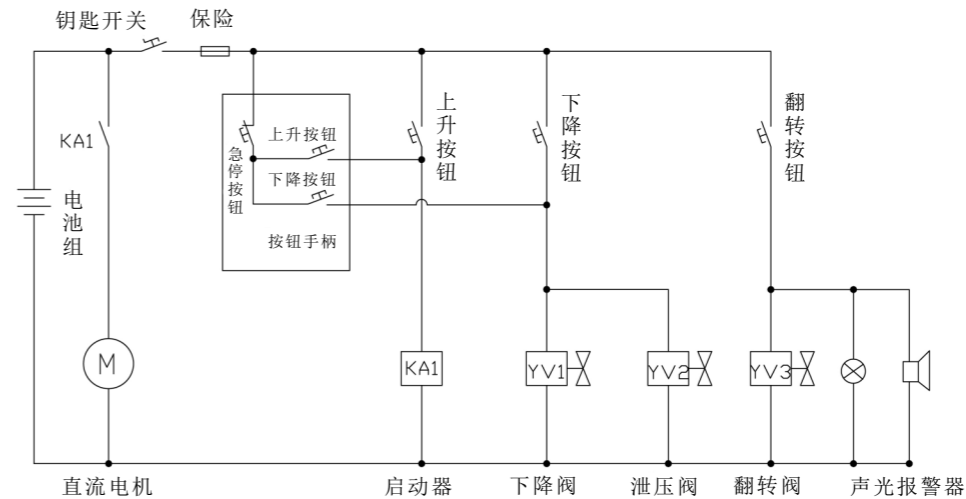
2.1 尾板载货操作方法

※打开电控箱门，可见图2-1所示控制面板上设置的控制按钮及标记。

※本说明书以电控箱操作为例，线控器上分别标有“上”、“转”、“下”标记的三个按钮，与电控箱对应按钮具有相同功能，操作方式也相同。



图2-1

2.1.1 开门操作

先按住“翻转”按钮（蜂鸣器响），然后按下“下降”按钮，此时车载板由竖起位置开始向下翻转至与车厢成 10° - 20° 角（如图2-2所示），同时观察车载板根部与车厢（包括门柱）有无干涉现象发生。

图2-2

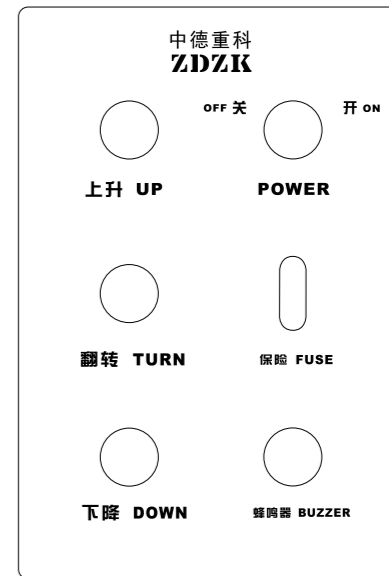
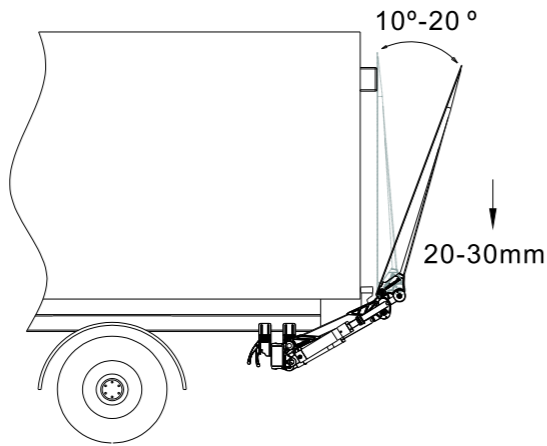

如果车载板和车厢未发生干涉，即可继续操作车载板翻转；如果车载板根部与车厢有干涉，应先松开“翻转”按钮，仅按住“下降”按钮，使车载板下降一段距离（约20-30mm），待车载板根部与车厢不再干涉，再同时按下“翻转”按钮，操作车载板继续翻转。当车载板翻转至水平位置后（如图2-3所示），务必先松开“下降”按钮，待其复位后，再松开“翻转”按钮，完成开门操作。

图2-3

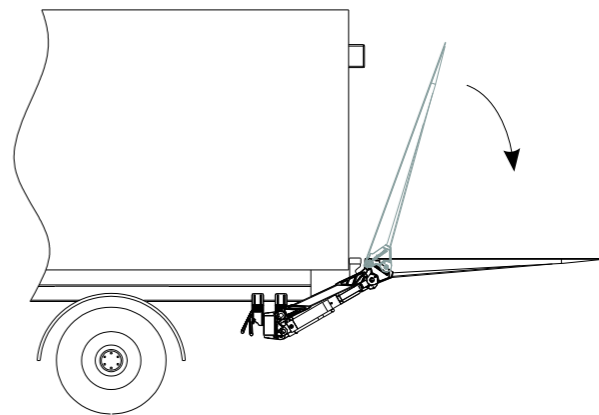

2.1.2 下降操作

按住“下降”按钮，车载板开始下降，此时应保持车载板水平，否则应按照开门操作或关门操作进行调整。至车载板根部触地，尖端继续向下翻转直至贴服于地面（如图2-4所示），即可松开“下降”按钮，完成下降操作。

图2-4

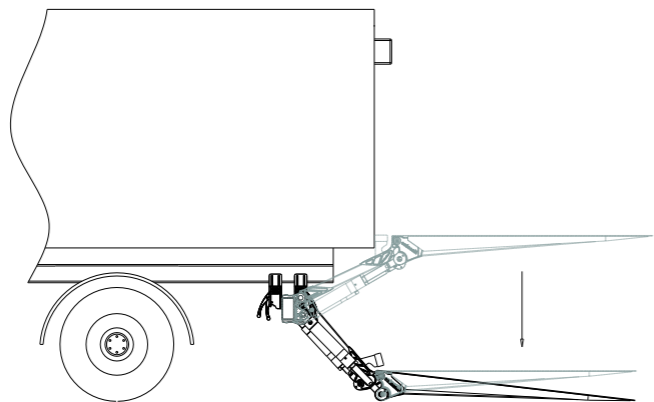

2.1.3 举升操作

按住“上升”按钮，板尖首先抬起，车载板从地面贴服状态转至水平状态，随即车载板保持与地面平行状态离地上升，直至与车厢底板持平时立即松开按钮（如图2-5所示），完成举升操作。

注意：当车载板升至与车厢底板同一水平面时，应立即松开“上升”按钮，避免车载板与车厢的接触。

图2-5

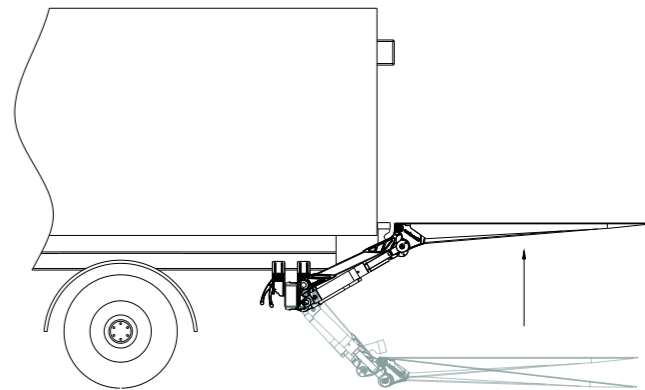

2.1.4 关门操作

按照下降操作或者上升操作步骤调整车载板处于车厢底面下约20-30mm处，先按住“翻转”按钮，再按下“上升”按钮，即可操作车载板向上翻转直至靠着车厢，完成关门操作（如图2-6所示）。在翻转过程中如发现车载板根部与车厢（包括门柱）发生或有可能发生干涉现象，应立即松开按钮，使车载板再下降一定距离，消除干涉后再继续进行关门操作。



图2-6

特别注意：当车载板接近靠住车厢时，应采用点动方式，即按住“翻转”按钮，然后短暂地按下再松开“上升”按钮进行操作，防止车载板转动太快，减轻车载板对车厢的撞击。关门到位后，务必先松开“上升”按钮，再松开“翻转”按钮。

2.2 尾板快速装卸操作方法

拆卸操作方法:

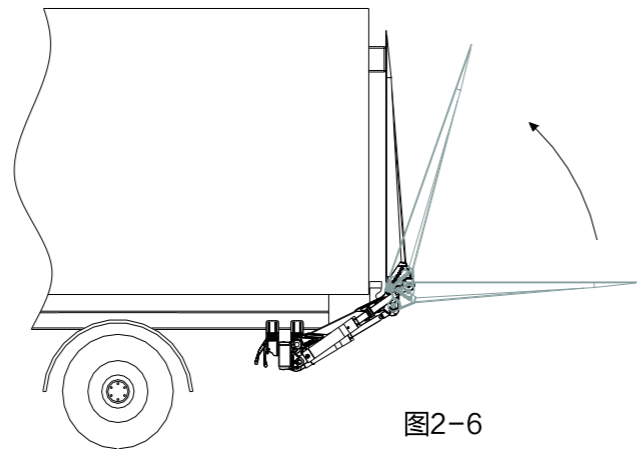

图2-7

第一步：用钥匙打开挂锁（如图2-7所示）；

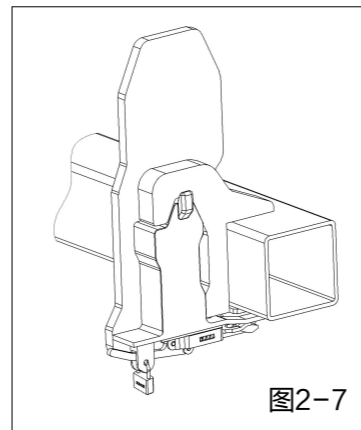

图2-8

第二步：按图示箭头方向解除拆锁钩与锁钩间的连接状态（如图2-8所示）；

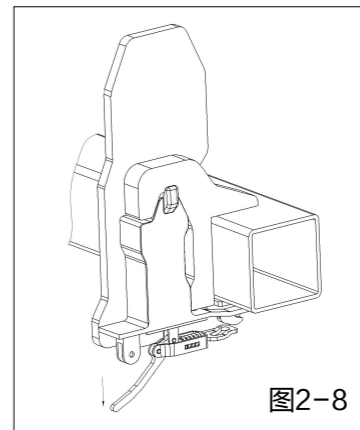

图2-9

第三步：挂钩脱开，货车缓慢前行，完成拆卸（如图2-9所示）。

注：快速安装操作原理同上。

3.使用安全注意事项

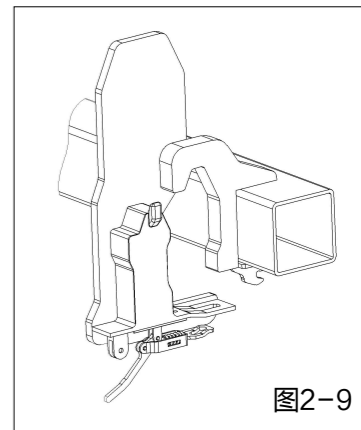
- (1) 必须经由专业人士培训后方可对尾板设备进行操作和维护；
- (2) 不允许将尾板设备交予非熟练操作人员操作；
- (3) 操作尾板设备时必须注意力集中，密切注意尾板设备的运转状况；
- (4) 必须使用双手进行开、关门操作；
- (5) 每个星期应对尾板设备进行一次常规检查，重点检查受力焊接部位有无裂纹，各转动轴有无窜动。平时应经常检查液压管路有无松动、破损、漏油等。有疑问时应及时向我司咨询，对出现的问题应及时采取有效措施予以解决。
- (6) 货物在车载板上必须放置稳固。使用手动叉车时，必须将叉车卸压后，才能操作尾板进行货物的装卸。
- (7) 严禁超载。最大举升重量是指货物重心至车载板后端距离为600mm时尾板的最大可承载重量，尾板的承载曲线表明了货物重心距离与承载量的关系，请严格按照承载曲线载货，严禁超载，否则将对您及您的货物、设备造成危害。以最大承载重量2000kg为例，承载曲线如图3-1所示（不同型号的尾板设备因其额定承载量的不同而具有不同的承载曲线）。

- (8) 尾板设备载货工作时，车载板上禁止站人。
- (9) 载货过程中严禁调整车载板角度，即在装卸货物的过程中严禁按“翻转”按钮。
- (10) 任何人员不得在尾板工作时进入工作区域；
- (11) 在使用尾板设备装卸货物前，应先确保车辆制动可靠，方可进行操作，以防止作业过程中车辆突然滑动。
- (12) 禁止在地面坡度较大、松软、不平坦及有障碍物的地方使用尾板设备；
- (13) 操作设备完毕后，电机停止运转，将钥匙转动至“OFF”位置后拔出。



图3-1

4. 维护与保养

- (1) 整套尾板设备共有12-24个油杯（黄油加油口），分布在各转动轴处，每隔15-20天应加注黄油一次。
- (2) 及时用清水冲洗附着在尾板设备（特别是各运动部件）上的泥、沙等异物，否则对设备日后的使用会造成不良影响。
- (3) 装卸酸、碱等腐蚀物品时应谨慎使用，防止设备遭受腐蚀。
- (4) 液压油至少每半年更换一次，注入新油时，需使用200目以上的滤网过滤。
- (5) 当环境温度低于-10℃时应换用低温液压油，如YC-N32低凝液压油。
- (6) 电瓶容量不小于80Ah，对使用频率较高的尾板设备要定期检查电瓶电量。每隔一段时间（一般为10-20天），应使用外部充电的方式对车载电瓶进行一次充电。
- (7) 经常检查电瓶至尾板电机的电源线，一旦发现破损，应及时更换或将破损处包扎好。

5. 简要故障排除指南

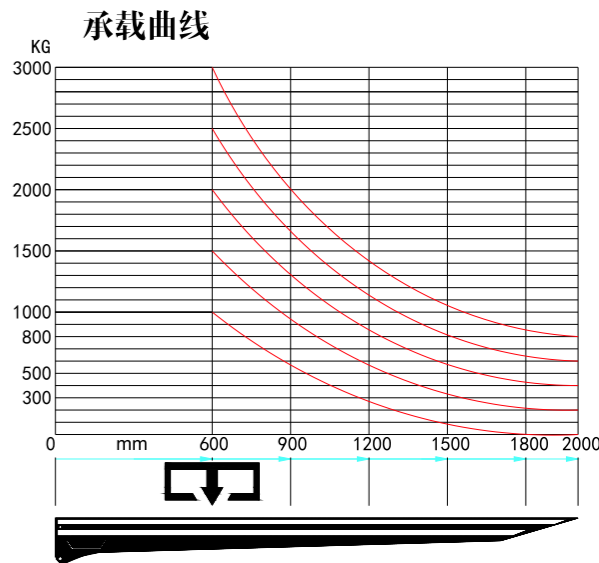
序号	故障现象	可能原因	排除方法
①	没有任何动作	保险丝熔断	打开电控箱找到保险座，更换保险管
②	没有上升和关门	A. 电池电量不足 B. 电池头接线松动 C. 接触器被烧坏	A. 给电池充电 B. 检查电池头的接线，并重新接牢固 C. 换接触器
③	上升或关门时电机不能停止（松开“上升”或“翻转”按钮后电机还工作）	接触器触点烧结	请立即切断电源总开关，修理接触器的触点或更换接触器
④	油管接头、油缸漏油	A. 接头松动 B. 密封垫损坏	A. 拧紧接头 B. 更换密封垫

若您的尾板设备发生故障，无法正常使用，请您对照上表先初步判断故障发生的原因及部位，然后再按所述方法进行处理，如果您无法判断故障原因或者无法排除故障，请与我公司维修服务中心联系。

服务热线：400-8322 628。在电话中请您尽可能详细叙述故障现象及故障部位，我公司将在最短的时间内为您提供最周到的服务。

本说明书仅为用户提供相关信息，其内容会随时更新，恕不另行通知及承担相关责任。

ZDZK®
中德重科

产品保修卡

客户名称：_____ 联系电话：_____

产品型号：_____ 车牌号码：_____

安装日期：_____ 销售单位：_____ (签名/签章)

注：保修期限自安装之日起十二个月内。

中德重科·承您所托

