

Bei **SUNFAB SCP ISO** handelt es sich um eine **Kolbenpumpenserie mit konstanter Verdrängung für mobile und stationäre Hydraulik.**

SUNFAB SCP ISO umfasst den gesamten Bereich an Förderströmen 12-130 cm³/U mit einem maximalen Betriebsdruck von 40 MPa. Die Pumpe ist extern drainiert.

SUNFAB SCP ISO erlaubt aufgrund optimal dimensionierter doppelter konischer Rollenlager eine hohe Belastung der Welle und liefert ausgezeichnete Drehzahlleistungen.

SUNFAB SCP ISO sind drehrichtungsoptimiert und für Links- (L) oder Rechts- (R) Drehrichtung lieferbar. Die Drehrichtung der Pumpen kann nachträglich durch Drehen des Anschlussdeckels nicht geändert werden.

SUNFAB SCP ISOs hohe Zuverlässigkeit beruht auf der Materialauswahl, den Härtingsverfahren, der Oberflächenstruktur und dem qualitätsgesicherten Produktionsprozess.

Weitere Vorteile von **SUNFAB SCP ISO**:

- Hohe maximale Drehzahl mit konstant niedrigem Geräuschpegel
- Ruhiger Lauf im gesamten Drehzahlbereich
- Lange Lebensdauer durch optimierte Auswahl und Auslegung von Lager, Dichtungen usw
- O-Ringe an sämtlichen Dichtungsflächen verhindern zuverlässig Undichtigkeiten an Pumpe

Pump SCP 012-130 ISO		012	017	025	034	040	047	056	064	084	090	108	130	
Nominal oil flow at pump speed	rpm	500	6.3	8.5	12.7	17.1	20.6	23.5	28.0	31.8	41.5	45.4	54.0	65.0
		1000	12.6	17.0	25.4	34.2	41.2	47.1	56.0	63.6	83.6	90.7	108.0	130.0
		1500	18.9	25.5	38.1	51.3	61.8	70.6	84.0	95.4	125.4	136.1	162.0	195.0
Verdrängung	cm ³ /rev	12.6	17.0	25.4	34.2	41.2	47.1	56.0	63.6	83.6	90.7	108.0	130.0	
Max. Betriebsdruck	MPa	40	40	40	40	40	40	40	40	40	40	40	35	
Max. Pumpendrehzahl	n_{max} (1)	rpm	3300	3200	2550	2250	2200	2200	2100	2050	1700	1700	1700	1600
	n_{max} Grenze (2)	rpm	6000	5700	4700	4550	4300	4300	3750	3700	3350	3000	3000	2900
Max leistung	kW	25	35	40	50	55	65	75	85	90	95	120	120	
Gewicht	kg	7.5	7.5	8.5	8.5	15.5	15.5	15.5	15.5	27.0	27.0	29.5	29.5	
Mass moment of inertia (x 10 ⁻³)	kg m ²	0.9	0.9	1.1	1.1	2.6	2.6	2.6	2.6	7.4	7.4	7.4	7.4	
Drehrichtung		supplied in right or left-hand designs												

(1) The values shown are valid for an absolute pressure of 1 bar at the suction inlet.

(2) By increase of the input pressure the rotational speeds can be increased to the max. admissible speed n_{max} limit.

VERSIONEN, STAMMDATEN

Beispiel

SC	P	012	L	N	I41	W25	Z1	G	3	00
Linie	1	2	3	4	5	6	7	8	9	10

Linie	SC	Sunfab Compact, Schrägachsenbauart
-------	----	------------------------------------

1. Typ	P	PUMPEN
--------	---	--------

2. Verdrängung	012	017	025	034	040	047	056	064	084	090	108	130
----------------	-----	-----	-----	-----	-----	-----	-----	-----	-----	-----	-----	-----

3. Drehrichtung	L	Links
	R	Rechts

4. Dichtung	N	Nitril
	H	Hochdruck, Nitril
	V	Viton

5. Mounting flange	ISO 3019-2	012	017	025	034	040	047	056	064	084	090	108	130
I41	ISO 4-h Ø80	X	X	-	-	-	-	-	-	-	-	-	-
I42	ISO 4-h Ø100	O	O	X	X	-	-	-	-	-	-	-	-
I43	ISO 4-h Ø125	-	-	-	X	X	X	X	X	-	-	-	-
I44	ISO 4-h Ø140	-	-	-	-	-	-	-	-	X	X	(X)	(X)
I45	ISO 4-h Ø160	-	-	-	-	-	-	-	-	(X)	(X)	X	X

6. Welle		012	017	025	034	040	047	056	064	084	090	108	130
Spline DIN 5480													
W20	W20x1.25x14x9g	X	X	-	-	-	-	-	-	-	-	-	-
W25	W25x1.25x18x9g	X	X	X	(X)	-	-	-	-	-	-	-	-
W30	W30x2x14x9g	-	-	X	X	X	X	X	O	-	-	-	-
W32	W32x2x14x9g	-	-	-	-	X	X	X	O	-	-	-	-
W35	W35x2x16x9g	-	-	-	-	X	X	X	X	X	X	-	-
W40	W40x2x18x9g	-	-	-	-	-	-	-	-	X	X	X	-
W45	W45x2x21x9g	-	-	-	-	-	-	-	-	-	-	X	X
Key DIN 6885													
K20	Ø 20 k6	X	X	-	-	-	-	-	-	-	-	-	-
K25	Ø 25 k6	X	X	X	(X)	-	-	-	-	-	-	-	-
K30	Ø 30 k6	O	O	X	X	X	X	X	O	-	-	-	-
K35	Ø 35 k6	-	-	-	-	X	X	X	X	-	-	-	-
K40	Ø 40 k6	-	-	-	-	-	-	-	-	X	X	(X)	-
K45	Ø 45 k6	-	-	-	-	-	-	-	-	-	-	X	X

X = Standard, vorzugsweise
 (X) = Verfügbar, Option
 O = Auf Anfrage verfügbar, Kontakt Sunfab

7. Anschlussdeckel		012	017	025	034	040	047	056	064	084	090	108	130
Z1	Sog des achterlichen, Drucks an der Seite	X	X	X	X	X	X	X	X	X	X	X	X

8. Verbindungen		012	017	025	034	040	047	056	064	084	090	108	130
G	ISO G*	X	X	-	-	-	-	-	-	-	-	-	-
M	Metrisch **	-	-	X	X	X	X	X	X	X	X	X	X

* Nur Anschlüsse mit Gewinde
 ** Only flanged connections

9. Sonderausstattung		012	017	025	034	040	047	056	064	084	090	108	130
3	Externe Entwässerung + optimiert												

10. Zubehör		012	017	025	034	040	047	056	064	084	090	108	130
00	Keine Zubehörteile verfügbar												

Abmessungen SCP 012-017

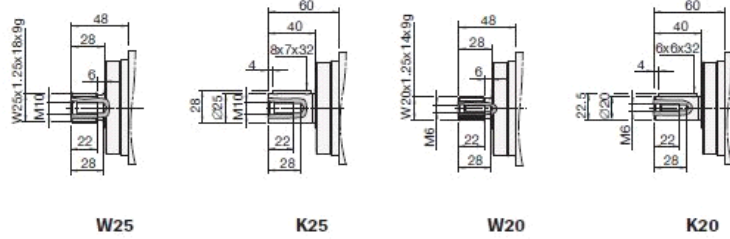
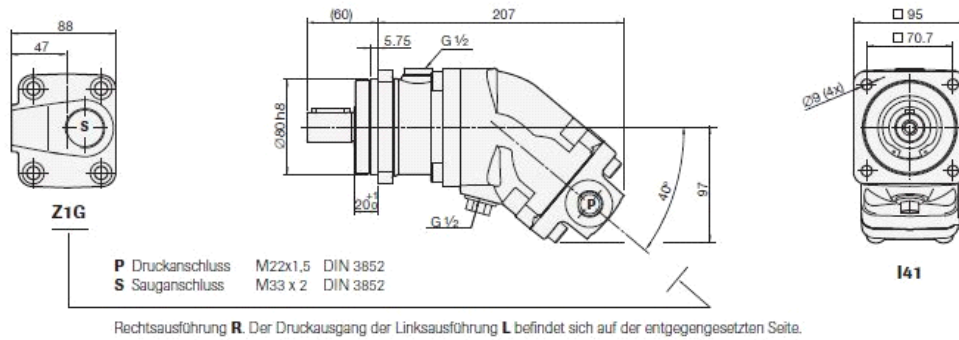

SCP 025-034

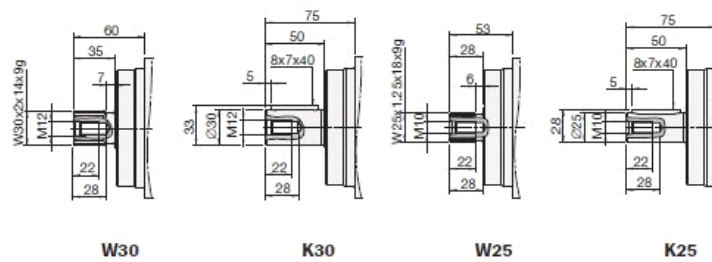
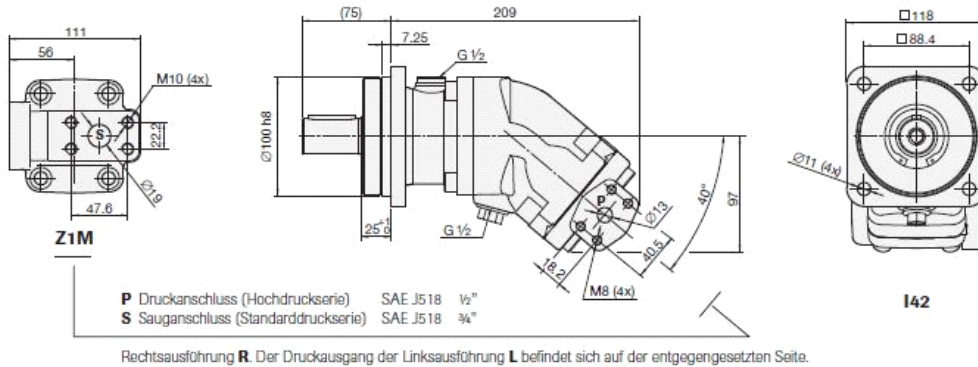

SCP 040-064

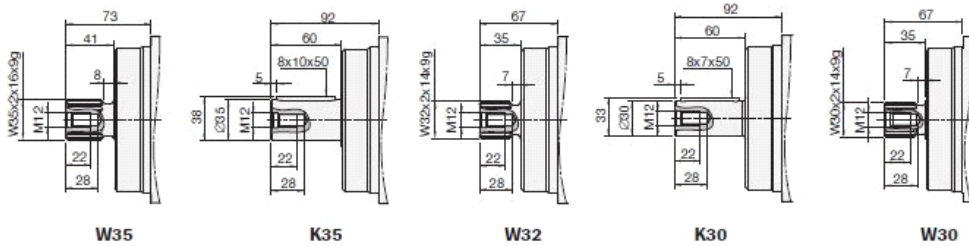
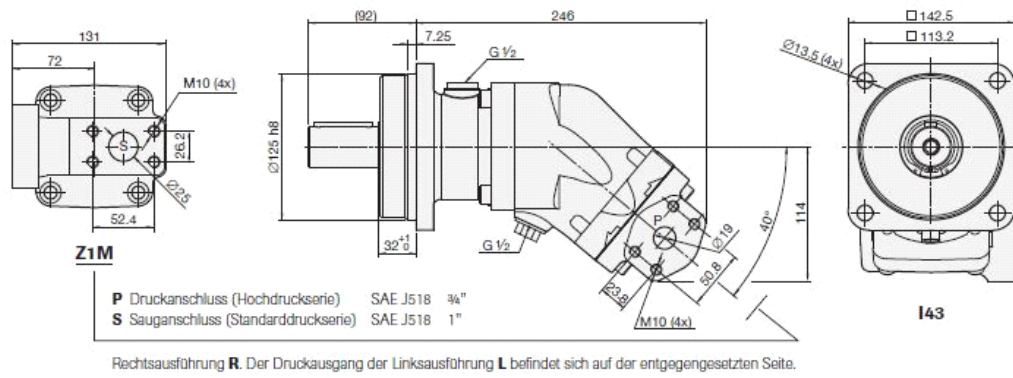

SCP 108

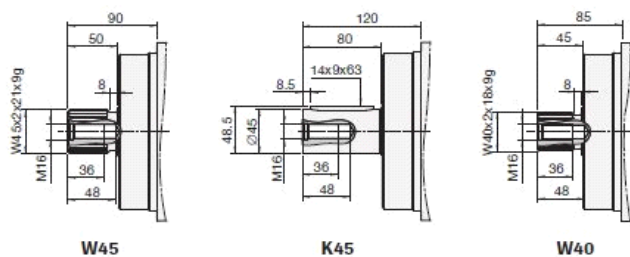
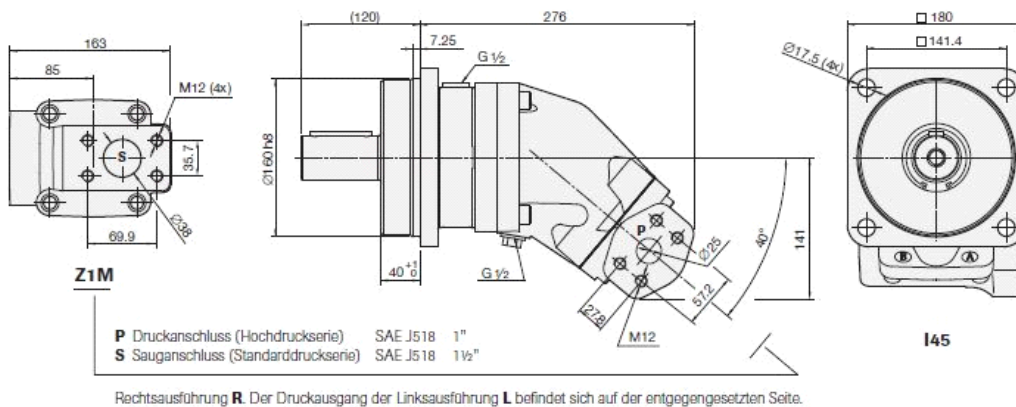

SCP 130

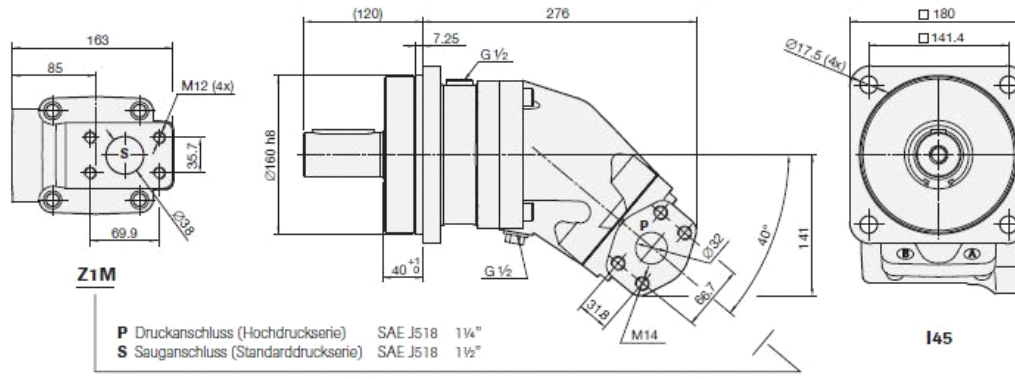

Rechtsausführung **R**. Der Druckausgang der Linksausführung **L** befindet sich auf der entgegengesetzten Seite.

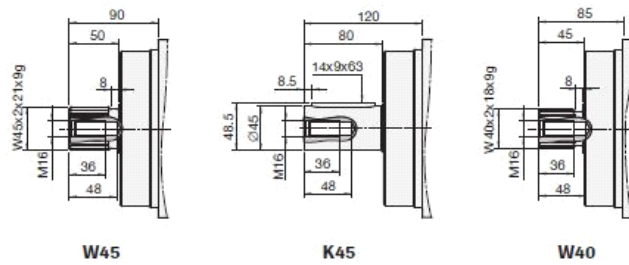

Allgemeine Anweisungen

Auswahl der Wellendichtung

Pumpe SCP ISO	Kode	Temp. °C	Max. Gehäusedruck MPa bei U/min.					
			500	1000	1500	2000	2500	3000
012-034	N	75	1.09	0.55	0.36	0.27	0.22	0.18
	H	75	4.91	2.46	1.64	1.23	0.98	0.82
	V	90	1.09	0.55	0.36	0.27	0.22	0.18
040-064	N	75	1.09	0.55	0.36	0.27	0.22	0.18
	H	75	4.91	2.46	1.64	1.23	0.98	0.82
	V	90	1.09	0.55	0.36	0.27	0.22	0.18
084-130	N	75	0.76	0.38	0.25	0.19	0.15	0.13
	H	75	3.44	1.72	1.15	0.86	0.69	0.57
	V	90	0.76	0.38	0.25	0.19	0.15	0.13

Buchstabenabkürzungen, siehe Seite 2 Versionen, Hauptdaten

Faktoren wie der Gehäusedruck des Hydraulikpumpe und die Lecköltemperatur haben Auswirkungen auf die Auswahl der Wellendichtung.

Für Lecköl bei einer Wellendichtung aus Nitril max. 75 °C und bei Dichtungen aus Viton 90 °C. Diese Temperaturen dürfen nicht überschritten werden. Der Gehäusedruck muss mindestens so groß sein, wie der externe Druck an der Wellendichtung.

Minimaler Eingangsdruck am Sauganschluss bei Drehzahlerhöhung

Bei Betrieb über der max. Pumpendrehzahl n_{max} ist ein erhöhter Eingangsdruck erforderlich.

Es ist zu beachten, dass die max. zulässige Drehzahl n_{max} Grenz nicht überschritten werden darf.

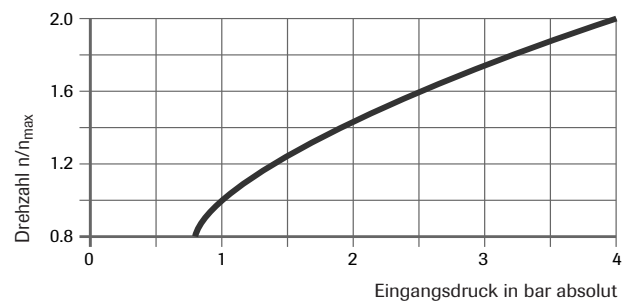

Filtrierung

Empfohlen wird eine Reinheit nach ISO-Norm 4406, Code 16/13.

Hydraulikflüssigkeiten

In jedem Fall ein Hochleistungsöl gemäß Spezifikation ISO Typ HM, DIN 51524-2 HLP oder besser verwenden.

Zur Sicherstellung der Schmierung ist eine Mindestviskosität von 10 cSt erforderlich.

Die ideale Viskosität beträgt 20 - 40 cSt.

Empfohlene Leitungsdurchmesser (d_i)

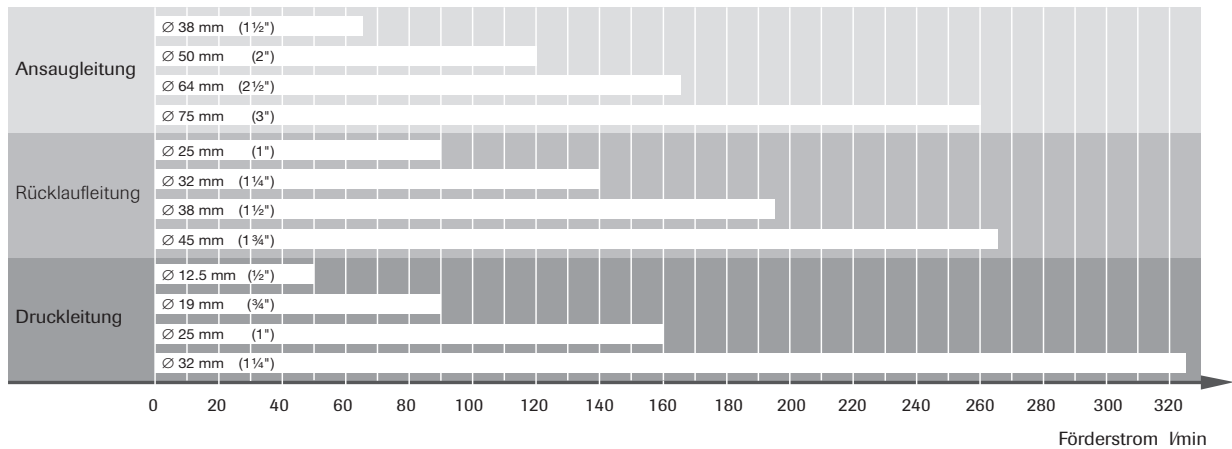

Wenn die Ansaugleitung länger als 2 m ist, muss der Innendurchmesser für jeden zusätzlichen Meter um 10 mm erweitert werden.

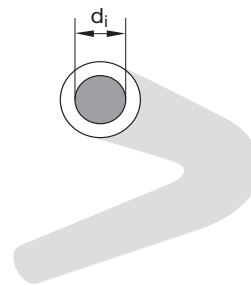

Einbau

- Das Pumpgehäuse vor Inbetriebnahme zu mindestens 50% des Volumens mit Öl füllen.
- Der Leckölschlauch muss mindestens 1/2" (13 mm) Innendurchmesser betragen und wird am obersten Leckölanschluss des Pumpes angeschlossen.
- Das andere Ende der Leck-ölleitung muß unter dem Ölstandsniveau mit großem Abstand von der Saugleitung entfernt am Öltank angeschlossen werden.

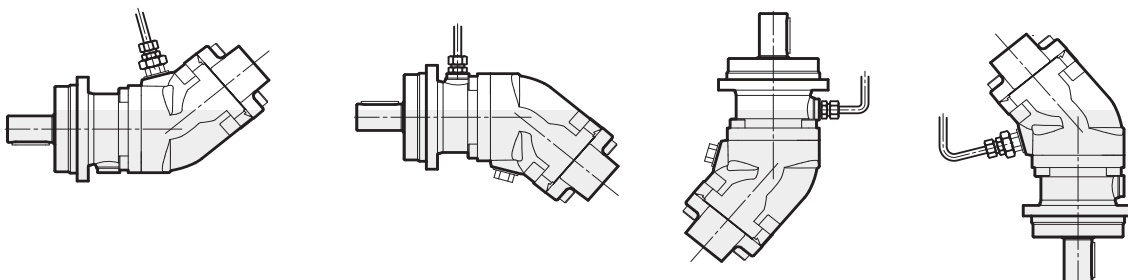

7 (8)



WARNUNG

Bei Betrieb der Pumpe:

1. Druckleitung nicht berühren
2. Auf rotierende Teile achten
3. Pumpe und Leitungen können heiß werden

Sunfab behält sich das Recht auf Änderungen der Konstruktion und eventuelle Druckfehler vor.