



苏州启睿精密科技有限公司

地址: 苏州市吴中区木渎镇柴场路 3 号

电话: 0512-88962829

传真: 0512-66317270

---

**QR-RMZJ-750**

**脉冲塑料热熔铆接控制主机**

客户名称: \_\_\_\_\_

客户承认: \_\_\_\_\_ 日期: \_\_\_\_\_



# 苏州启睿精密科技有限公司

地址: 苏州市吴中区木渎镇柴场路 3 号

电话: 0512-88962829

传真: 0512-66317270

## 1. 设备简介:

### 1.1 特点:

a、单片机控制，实时脉冲温度控制，使用特殊材料根据客户需求定制塑料热熔铆头，温度准确控制确保焊接产品外观一致。

b、触摸屏 LCD 显示输入，中文菜单，所有参数设置浏览简洁直观。

c、可搭载自动化设备通讯控制。

### 1.2 用途:

适用于塑料柱与 PCB、金属片、塑料等各种产品的生产工艺中。

## 2. 设备规格:

1. QR-RMZJ-750 系列 设备系统	
控制系统	单片机集成电路
MMI (触摸屏)	4.3 寸彩色威纶/维控
温度控制器	QRKJ 温控器
设备构架	脉冲控制器+定制铆压模组
铆接头	根据客户产品需求制作合金铆头
2. 热压参数	
加热方式	脉冲式加热
升温段数	可设置接触温度、分离温度及一至二段工作温度
温度设定范围	室温 --- 450 °C (每一设定 Step 1°C)
温差精度	±2°C
热电偶类型	K 型
温度显示	实时温度曲线显示、热压参数值显示两种选择
热压时间	1 --- 99 秒
焊接压力	根据实际产品需求



# 苏州启睿精密科技有限公司

地址:苏州市吴中区木渎镇柴场路3号

电话: 0512-88962829

传真: 0512-66317270

降温模式	根据需求温度自动风冷控制
工作方式	可选择手动、自动模式 手动模式: 可单独控制加热 自动模式: 设定好工作参数, 按启动按钮, 设备自动工作
生产效率	约: 6s/pcs
工作气压	0.3 --- 0.6 Mpa
安全配置	超温保护、超载保护、热电偶异常保护。
<b>3. 电源</b>	
主电源规格	AC 220V±10%, 50Hz, 750W(平均功率 500W)
其它内部电源	DC 24V
<b>4. 机台外观规格</b>	
机箱尺寸	280mm(L) 128mm(W) X240(H)
机身重量(约)	18kg
每台配送 说明书及故障排除手册, 电器配线图 1套	

**3. 培训教学:** 本公司针对此设备提供客户操作、维修培训教学。

## 4. 维修保固:

5.1 保修期限: 本设备自交机日起保修壹年, 设备保修期内如有故障或损坏, 负责免费修护(不含耗材), 但下列情形除外:

- ① 不依产品使用手册规定之操作或使用。
- ② 自然灾害, 如: 地震、雷击、洪水、电力异常或其它人为意外事故。
- ③ 经本公司测定并通知客户之不正常工作环境而不更正者。



# 苏州启睿精密科技有限公司

地址: 苏州市吴中区木渎镇柴场路 3 号

电话: 0512-88962829

传真: 0512-66317270

- ④ 经非本公司人员所为或同意之修理、维护、调整、移动、或重新安装。
- ⑤ 连接或装置非原制造商之产品。
- ⑥ 使用非本公司供应或认可之消耗品及零组件。

5.2 设备保修期届满后, 本设备之维修保养费用(含工资及零件费用)由客户承担。



脉冲控制器部分

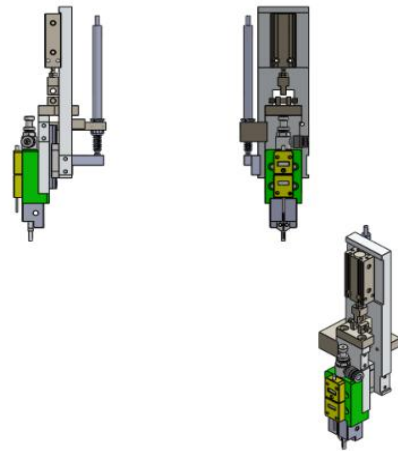

铆接模组部分