



KONICA MINOLTA

CM-26d

CM-25d

性能出众

超越期待



器间差

不超过 ΔE^*ab 0.12

可选目标罩

Ø8 mm, Ø3 mm

重复性

不超过 $\sigma\Delta E^*ab$ 0.02

(CM-26d 的规格参数)

器间差与重复性表现出众

- 器间差：不超过 ΔE^*ab 0.12^{*1}
- 重复性：标准偏差不超过 ΔE^*ab 0.02^{*1}

*1 基于柯尼卡美能达的测量条件 (CM-26d)

操作简便，实用性高

- 采用 2.7 英寸显示屏，可操作性显著提高；采用手持式取景器，快速实现精准定位
- 使用配置软件 CM-CT1^{*2}，可快速轻松设置

*2 官网可免费下载

SCI + SCE 模式下实现快速精准测量

- 测量时间 约 1.3 秒^{*3} (之前的型号：约 2.4 秒)

*3 从按下测量按钮到测量结束的时间，依据使用方法不同有所差异

■ 型号性能

	CM-26d	CM-25d
SCI	●	●
SCE	●	●
MAV (Ø8 mm)	●	●
SAV (Ø3 mm)	●	—
UV	100% / 0%	0%
器间差 (ΔE^*ab)	<0.12	<0.20
重复性 ($\sigma\Delta E^*ab$)	<0.02	<0.04
波长范围	360 - 740 nm	400 - 700 nm

■ 可选配件

定位目标罩
CM-A268目标罩 (MAV; 带玻璃) CM-A277
(预计 2019 年下半年面市)

快速易用的分光测色计配置软件 CM-CT1

通过 **CM-CT1**，制造商可快速轻松设置分光测色计 **CM-26d/CM-25d**。此外，该配置软件可将设置保存到文件中，以便在多个仪器上实施相同设置或在不同工厂间共享设置。

分光测色计配置软件 **CM-CT1** ● 操作系统: Windows® 7 32 bit, 64 bit / Windows® 8.1 32 bit, 64 bit / Windows® 10 32 bit, 64 bit ● CPU: 2 Ghz 同等或更快 ● 内存: 2 GB 或以上 ● 硬盘: 10 GB 或更多安装空间 ● 显示屏: 分辨率: 1024 x 720 p 或以上 / 16- 位色彩或以上 ● 其他: USB 端口 (用于连接分光测色计)
 *Windows® 是微软公司 (Microsoft Corporation) 在美国及其他国家的商标或注册商标。

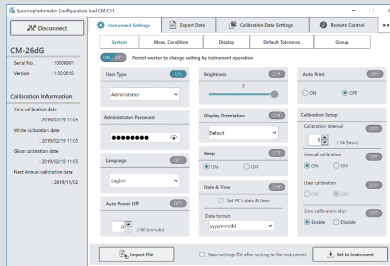

便于统一不同分光测色计之间的测量条件和显示设置

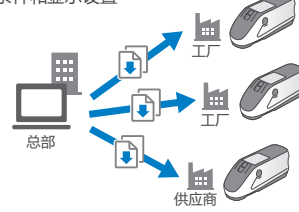

规格

型号	CM-26d	CM-25d
照明 / 观察系统	di: 8°, de: 8° (漫射照明: 8° 观察) SCI (包含镜面反射光) / SCE (排除镜面反射光) 模式可切换	
积分球	Ø54 mm	
光源	脉冲氙灯 × 2	脉冲氙灯 × 1
传感器	双 40 元件硅光电二极管阵列	双 32 元件硅光电二极管阵列
分光方式	平面衍射光栅	
测量波长范围	360 至 740 nm	400 至 700 nm
测量波长间隔	10 nm	
半波宽度	约 10 nm	
反射率测量范围	0 - 175%; 显示分辨率: 0.01	
照明口径	MAV: Ø12 mm SAV: Ø6 mm	MAV: Ø12 mm
测量口径	MAV: Ø8 mm, SAV: Ø3 mm	MAV: Ø8 mm
重复性	ΔE*ab 0.02 以内的标准偏差 (测量条件: 白色校准执行后以 5 秒为间隔测量白色校准板 30 次)	
器间差	ΔE*ab 0.12 以内	ΔE*ab 0.20 以内 (基于 12 块 BCRA 系列 II 色板的平均值; MAV SCI; 与标准样品在柯尼卡美能达标准测量条件下的测量值相比较)
UV	100% / 0%	0%
标准观察者	2°, 10°	
光源	A, C, D50, D65, F2, F6, F7, F8, F10, F11, F12, ID50, ID65, 用户定义光源*1 (同时可用两种光源进行评测)	
显示数据	色度值 / 图, 色差值 / 图, 光谱图, 通过 / 失败判断, 仿真色	
色度数据	L*a*b*, L*C*h, Hunter Lab, Yxy, XYZ, 以及这些空间的色差; Munsell (C)	
指标	MI, WI (ASTM E313-73), YI (ASTM E313-73, ASTM D1925), ISO brightness (ISO 2470), WI/Tint (CIE), Strength, Opacity, Grey scale, 8° 光泽度, 用户自定义参数*1	
色差方程	ΔE*ab (CIE1976) / ΔE94 (CIE1994) / ΔE00 (CIE2000) / CMC (l:c) / Hunter ΔE / DIN99c	
适用标准	DIN 5033 Teil 7, JIS Z 8722 Condition "c", ISO 7724/1, CIE No.15	
测量时间	约 0.7 秒 (测量模式: SCI 或 SCE) (从按下测量按钮到测量完成)	
最小测量间隔	约 1.5 秒 (测量模式: SCI 或 SCE)	
数据存储	1,000 目标数据 + 5,100 样品数据	
电池性能	测量模式: SCI 或 SCE 在 23°C 下使用专用锂电池以 10 秒为间隔进行测量时, 大约 3,000 次 (使用蓝牙时大约 1,000 次)	
取器器功能	可用 (带白色 LED 光源)	
显示屏	2.7" 彩色 TFT-LCD, 具有可翻转纵向浏览模式	
显示语言	英语、日语、德语、法语、意大利语、西班牙语、简体中文、葡萄牙语、俄语、土耳其语、波兰语	
接口	USB 2.0; 蓝牙 (SPP- 兼容。按需选配蓝牙模块)	
电源	专用锂离子电池 (可拆卸), USB 总线电源 (安装锂离子电池) 专用交流适配器 (安装锂离子电池)	
充电时间	约 6 小时	
工作温度 / 湿度范围	温度: 5 - 40°C, 相对湿度: 80% 或更少 (在 35°C 下) 无凝露	
存储温度 / 湿度范围	温度: 0 - 45°C, 相对湿度: 80% 或更少 (在 35°C 下) 无凝露	
尺寸	约 81 (W) × 93 (H) × 229 (D) mm	
重量	约 630 g	约 620 g

*1 设置用户配置的光源或用户参数时, 需要选配色彩管理软件 SpectraMagic NX.

尺寸 (单位: mm)

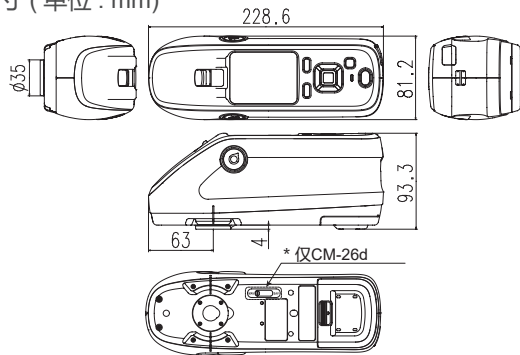

系统图

